

Invacare® TDX® SP2-serien

sv **Elrullstol**
Bruksanvisning



Den här bruksanvisningen måste ges till användaren.
Innan du använder produkten måste du läsa denna bruksanvisning och
spara den för framtida behov.



Yes, you can.®

© 2019 Invacare Corporation

Med ensamrätt. Innehållet får inte ges ut på nytt, mångfaldigas eller förändras helt eller delvis utan föregående skriftligt tillstånd från Invacare. Varumärken betecknas med ™ och ®. Samtliga varumärken tillhör eller är licensierade till Invacare Corporation eller dess dotterbolag om ingenting annat anges.

Innehållsförteckning

1 Allmänt	7
1.1 Inledning	7
1.2 Symboler som används i manualen	7
1.3 Avsedd användning	8
1.4 Indikationer	8
1.5 Typklassificering	8
1.6 Föreskrifter	8
1.7 Användbarhet	8
1.8 Information om garanti	9
1.9 Produktlivslängd	9
1.10 Ansvarsbegränsning	9
2 Säkerhet	10
2.1 Allmän säkerhetsinformation	10
2.2 Säkerhetsinformation om det elektriska systemet	13
2.3 Säkerhetsanvisningar för påverkan av elektromagnetisk tolerans	15
2.4 Säkerhetsinformation om körning och friläge	15
2.5 Säkerhetsinformation om skötsel och underhåll	18
2.6 Säkerhetsinformation om ändringar och modifieringar av erullstolen	19
2.7 Säkerhetsinformation om rullstolar med lyft	21
2.8 Märkning på produkten	22
3 Funktioner	25
3.1 Rullstolens huvuddelar	25
3.2 Manöverboxar	25
3.3 Lyften	25
4 Tillbehör	27
4.1 Höftbälten	27
4.1.1 Olika typer av höftbälten	27
4.1.2 Rätt justering av höftbältet	28
4.2 Använda kåphållaren	28
4.3 Använda KLICKfix-adaptorn	28
5 Inställningar	30
5.1 Allmän information om inställningar	30
5.2 Måttkonverteringstabell från amerikansk standard till metersystemet	31
5.3 Justeringsmöjligheter för manöverboxen	33
5.3.1 Justera manöverboxen efter brukarens armlängd	33
5.3.2 Justera manöverboxens höjd	33
5.3.3 Justera manöverboxens höjd (endast för svängbara manöverboxfästen)	34
5.3.4 Justera manöverboxens förskjutning	34
5.3.5 Justera manöverboxens position	34
5.3.6 Vrida manöverboxen åt sidan	35
5.4 Justera svängbar hållare för displayen	35
5.5 Justeringsmöjligheter för den centrala mittlinjehållaren	37
5.5.1 Justera djupet för mittlinjehållaren	37
5.5.2 Justera höjden på den centrala mittlinjehållaren	37
5.5.3 Justera positionen för joystick/displayen på den centrala mittlinjehållaren	38
5.6 Justera huvudstyrningen	39
5.7 Justera den svängbara mekanismen	40
5.8 Justera den manuella hakkontrollen	40
5.8.1 Justera joystick Extremity Control	41
5.8.2 Justera äggbrytare	41
5.9 Justera den elektriska hakkontrollen	42
5.9.1 Justera joystick Extremity Control	42
5.9.2 Justera joystickar och manöverboxar på kopplingen	42
5.9.3 Ställ in kopplingsbrytarens höjd	44
5.10 Anpassningsmöjligheter för Modulite-sittenhetsen	45
5.10.1 Justera armstödhöjden	45
5.10.2 Justera armstödsbredden	45
5.10.3 Justera armstödsdjupet	46
5.10.4 Justera armstödhöjden (uppfällbart armstöd)	46
5.10.5 Justera armstödhöjden (fällbart armstöd)	47

5.10.6	Ändra motståndet (uppfällbara/fällbara armstöd)	47	5.17.1	Justera brickan i sidled	66
5.10.7	Justera armdynans vinkel (uppfällbart/fällbart armstöd)	47	5.17.2	Justera brickans djup/ta bort brickan	67
5.10.8	Justera armstödsdynans position (uppfällbart armstöd)	48	5.17.3	Svänga brickan åt sidan	67
5.10.9	Höft-/lårstödet	48	5.18	Centralt monterade benstöd – manuellt justerbara	67
5.10.10	Justera sittbredden	52	5.18.1	Ta bort benstödet	67
5.10.11	Justera sittdjupet	52	5.18.2	Ställa in vinkeln på benstödet	68
5.11	Anpassningsmöjligheter för Max-sits	52	5.18.3	Ställa in längden på benstödet	68
5.11.1	Ändra armstödens position	52	5.18.4	Justera fotplattans vinkel	68
5.11.2	Justera armstödens höjd	53	5.18.5	Ställa in vinkel och höjd på vadplattan	68
5.11.3	Justera avståndet mellan armstöden	53	5.19	LNX-benstöd	69
5.11.4	Justera sittdjupet	54	5.19.1	Ställa in benstödet längd	69
5.12	Ställa in sitsvinkeln	55	5.19.2	Justera fotplattans vinkel	70
5.12.1	Manuell	55	5.19.3	Justera fotplattans vinkel	70
5.13	Justera ryggstödet	55	5.19.4	Ställa in vaddynans höjd och bredd	70
5.13.1	Justera ryggstödshöjden	55	5.20	Vari-F fotplatta	71
5.13.2	Justera ryggstödsbredden	56	5.20.1	Svänga benstöden utåt och/eller ta av dem	71
5.13.3	Justera ryggstödsvinkeln	57	5.20.2	Ställa in vinkel	71
5.13.4	Justera ryggstödsvinkeln (Max-sits)	58	5.20.3	Inställning av benstödens ändstopp	72
5.13.5	Justera klädseln på ryggstöd med justerbar spänning	59	5.20.4	Ställa in benstödet längd	74
5.13.6	Justera ryggstödet vinkel	59	5.21	Vari-A benstöd	74
5.14	Ställa in Rea huvudstöd	62	5.21.1	Svänga benstöden utåt och/eller ta av dem	74
5.14.1	Justering av positionen på huvudstödet eller nackstödet från Rea	62	5.21.2	Ställa in vinkel	75
5.14.2	Justera höjden på huvudstöd eller nackstöd från Rea	62	5.21.3	Inställning av benstödens ändstopp	76
5.14.3	Justera kindstöden	63	5.21.4	Ställa in benstödet längd	78
5.15	Justera Elan-huvudstödet	63	5.21.5	Ställa in vadplattans djup	78
5.15.1	Justera Elan-huvudstöds materialet	64	5.21.6	Ställa in vadplattans höjd	79
5.16	Justera sidostöden	65	5.21.7	Låsa upp och svänga vadplattan åt sidan för att stiga ur	79
5.16.1	Justera bredden	65	5.21.8	Ställa in den vinkelinställbara fotplattan	80
5.16.2	Justera höjden	66	5.21.9	Ställa in den vinkel- och djupinställbara fotplattan	80
5.16.3	Justera djupet	66	5.22	Manuellt vinkelställt benstöd (ADM)	80
5.17	Justera/ta bort brickan	66	5.22.1	Svänga benstöden utåt och/eller ta av dem	80
			5.22.2	Ställa in vinkel	81
			5.22.3	Ställa in benstödet längd	82
			5.22.4	Ställa in vadplattans djup	82

5.22.5	Ställa in vadplattans höjd	82	6.5	Körning över hinder	94
5.22.6	Låsa upp och svänga vadplattan åt sidan för att stiga ur	83	6.5.1	"SureStep"-systemet	94
5.22.7	Ställa in den vinkelinställbara fotplattan	83	6.5.2	Maximal höjd på hinder	94
5.22.8	Ställa in den vinkel- och djupinställbara fotplattan	84	6.5.3	Säkerhetsinformation vid körning över hinder	94
5.23	Elektriska höjbara benstöd (ADE-benstöd)	84	6.5.4	Rätt sätt att köra över hinder	94
5.23.1	Svänga benstöden utåt och/eller ta av dem	84	6.6	Köra på lutande underlag	95
5.23.2	Ställa in vinkel	84	6.7	Användning på allmän väg	96
5.23.3	Ställa in benstödet längd	85	6.8	Rulla elrullstolen i friläge	96
5.23.4	Ställa in vadplattans djup	85	6.8.1	Frikoppla motorerna	96
5.23.5	Ställa in vadplattans höjd	85	7	Elektroniksystem	98
5.23.6	Låsa upp och svänga vadplattan åt sidan för att stiga ur	86	7.1	Skyddssystem för elektroniken	98
5.23.7	Ställa in den vinkelinställbara fotplattan	86	7.2	Batterier	98
5.23.8	Ställa in den vinkel- och djupinställbara fotplattan	87	7.2.1	Allmän information om laddning	98
5.24	Standard 80°-benstöd	87	7.2.2	Allmänna anvisningar för laddning	98
5.24.1	Vrida och/eller ta bort benstöden (Standard 80°-benstöd)	87	7.2.3	Ladda batterierna	99
5.24.2	Justera längden (Standard 80°-benstöd)	88	7.2.4	Koppla bort elrullstolen efter laddning	100
5.25	Benstöd för Max-sits	88	7.2.5	Förvaring och underhåll	100
5.25.1	Ställa in vaddynans höjd	88	7.2.6	Anvisningar för batterianvändning	100
5.25.2	Justera bredden på vaddynorna	89	7.2.7	Transportera batterier	101
5.25.3	Ställa in benstödet längd	89	7.2.8	Allmänna anvisningar för batterihantering	101
5.26	Ställa in bredden på de sidomonterade benstöden	89	7.2.9	Hantera skadade batterier på rätt sätt	101
6	Användande	91	8	Transport	103
6.1	Köra	91	8.1	Transport — allmän information	103
6.2	Före första användningen	91	8.2	Förflytta elrullstolen till ett fordon	103
6.3	Parkering och stillastående	91	8.3	Använda elrullstolen som bilsäte	104
6.4	Förflytta sig till och från elrullstolen	91	8.3.1	Hur elrullstolen ska förankras i ett fordon	106
6.4.1	Ta bort Standard-armstöd för sidledes förflyttning	92	8.3.2	Fastspänning av brukaren i elrullstolen	107
6.4.2	Information om förflyttning till och från rullstolen	92	8.4	Transportera elrullstolen utan brukare	109
6.4.3	Vrida den centrala mittlinjehållaren åt sidan	93	8.5	Dahls dockningssystem	109
6.4.4	Vrida svängbar hållare för displayen åt sidan	93	9	Underhåll	113
6.4.5	Flytta Chin Control	93	9.1	Introduktion till underhåll	113
			9.2	Rengöra elrullstolen	113
			9.3	Inspektionskontroller	113
			9.3.1	Varje gång elrullstolen ska användas	113
			9.3.2	Varje vecka	114

9.3.3	Varje månad	.114
9.4	Hjul och däck	.115
9.5	Korttidsförvaring	.116
9.6	Långtidsförvaring	.116
10	Återanvändning	.118
10.1	Rekonditionering	.118
10.2	Kassering	.118
11	Teknisk Data	.119
11.1	Tekniska specifikationer	.119
12	Service	.128
12.1	Utförda inspektioner	.128

1 Allmänt

1.1 Inledning

Den här bruksanvisningen innehåller viktig information om hantering av produkten. Läs igenom bruksanvisningen noga och följ säkerhetsinstruktionerna för att försäkra dig om att du använder produkten på ett säkert sätt.

Observera att det kan finnas avsnitt i den här bruksanvisningen som inte gäller för din produkt eftersom bruksanvisningen avser alla tillgängliga modeller (vid tidpunkten för tryckning). Om inget annat anges hänvisar varje avsnitt i den här bruksanvisningen till alla modeller av produkten.

De modeller och konfigurationer som är tillgängliga i ditt land finns i de landspecifika prislistorna.

Invacare förbehåller sig rätten att ändra produktspecifikationerna utan ytterligare meddelande.

Kontrollera att du har den senaste versionen av den här bruksanvisningen innan du läser den. Du hittar den senaste versionen som PDF-fil på webbplatsen för Invacare.

Om du tycker att teckensnittsstorleken i den tryckta versionen av bruksanvisningen är svår att läsa kan du ladda ned PDF-versionen från webbplatsen. Du kan sedan förstora PDF-filen på skärmen till en teckensnittsstorlek som passar dig bättre.

Kontakta en Invacare-representant om du vill ha mer information om produkten, till exempel produktsäkerhetsmeddelanden och produktåterkallelser. Adresser finns i slutet av det här dokumentet.

Om en allvarlig incident inträffar med produkten bör du informera tillverkaren och den behöriga myndigheten i ditt land.

1.2 Symboler som används i manualen

Symboler och signalord som används i denna manual och gäller för faror eller farliga förfaranden som kan leda till personskador eller skador på egendom. Symbolerna definieras nedan.



VARNING

Anger en riskfylld situation som kan leda till allvarlig skada eller dödsfall om den inte undviks.



FÖRSIKTIGT

Anger en riskfylld situation som kan leda till lättare skada om den inte undviks.



VIKTIGT

Anger en riskfylld situation som kan leda till produktskada om den inte undviks.



Råd

Ger användbara råd, rekommendationer och information för en effektiv och problemfri användning.



Verktyg

Identifierar vilka verktyg, komponenter och föremål som behövs för att utföra visst arbete.

1.3 Avsedd användning

Den här elrullstolen har tagits fram för personer med nedsatt gångförmåga, men med tillräckligt god syn samt fysisk och psykisk förmåga att framföra en elrullstol.

1.4 Indikationer

Elrullstolen rekommenderas för följande indikationer:

- Oförmåga eller kraftigt nedsatt förmåga att gå, som även påverkar det grundläggande behovet att kunna röra sig inom hemmets väggar.
- Behov av att lämna bostaden för att komma ut och få frisk luft eller för att ta sig till platser i närheten av bostaden där dagliga aktiviteter utövas.

Elrullstolar för inomhus- och utomhusbruk är att rekommendera för personer som inte längre kan använda en handdriven rullstol på grund av sin funktionsnedsättning, men klarar att sköta en eldriven rullstol.

Kontraindikationer

Det finns inga kända kontraindikationer.

1.5 Typklassificering

Det här fordonet har klassificerats enligt EN 12184 som en **klass B-elrullstol** (för inomhus- och utomhusbruk). Det innebär att den är tillräckligt kompakt och smidig för att användas inomhus men även klarar många hinder utomhus.

1.6 Föreskrifter

Fordonet har godkänts i test enligt tyska och internationella standarder avseende säkerheten. Det uppfyller kraven i RoHS 2011/65/EU, REACH 1907/2006/EG och DIN EN 12184,

inklusive EN 1021-2 och ISO 7176–14. Fordonet har även godkänts i test enligt EN 60529 IPX4 avseende skydd mot strilande vatten och är därför väl anpassat för exempelvis typiska mellaneuropeiska väderförhållanden. Fordonet får användas på allmän väg under förutsättning att det är utrustat med lämpligt belysningsssystem.

1.7 Användbarhet

Använd endast elrullstolen när den är i fullt funktionellt skick. Annars kan du försätta dig själv och andra i risk.

Följande lista innehåller inte alla möjliga situationer. Den beskriver endast vissa situationer som kan påverka elrullstolens användbarhet.

I vissa situationer ska du omedelbart sluta använda elrullstolen. I andra situationer kan du använda elrullstolen för att ta dig till din leverantör.

Du ska omedelbart sluta använda elrullstolen om användbarheten är begränsad på grund av

- oväntat körsätt
- att bromsarna inte fungerar.

Du ska omedelbart kontakta en behörig Invacare-leverantör om elrullstolens användbarhet är begränsad på grund av

- att belysningssystemet (om sådant finns) inte fungerar eller är defekt
- att reflexerna ramlar av
- utnött däckmönster eller otillräckligt däcktryck
- skada på armstöden (t.ex. trasig armstödsstopning)
- skada på benstödhängarna (t.ex. att hälband saknas eller är trasiga)
- skada på höftbältet

- skada på joysticken (joysticken kan inte flyttas till friläget)
- att kablar är skadade, vikta, klämda eller har lossnat från fästet
- att elrullstolen förflyttar sig vid bromsning
- att elrullstolen drar åt ena hållet vid förflyttning
- att ovanliga ljud hörs

- felaktig användning
- normalt slitage
- felaktig montering eller inställning som utförs av köparen eller tredje part
- tekniska ändringar
- obehöriga ändringar och/eller användning av olämpliga reservdelar.

eller om du har en känsla av att något är fel med elrullstolen.

1.8 Information om garanti

Vi tillhandahåller en tillverkargaranti för produkten i enlighet med våra allmänna affärsvillkor i respektive land.

Garantianspråk kan endast göras genom den leverantör som tillhandahöll produkten.

1.9 Produktlivslängd

När det gäller den här produkten utgår vårt företag ifrån en livslängd på fem år, under förutsättning att produkten används på ett normalt sätt och att samtliga underhålls- och serviceåtgärder utförts. Den förväntade livslängden kan till och med överskridas, om produkten underhålls, vårdas och används på föreskrivet sätt och inga tekniska hinder sätts när vetenskapen och tekniken vidareutvecklas. Men livslängden kan även reduceras avsevärt genom ett extremt nyttjande och vid felaktig användning. Fastläggandet av livslängden leder inte till någon extra garanti från vårt företag.

1.10 Ansvarsbegränsning

Invacare ansvarar inte för skador som uppkommer till följd av

- att bruksanvisningen inte följs

2 Säkerhet

2.1 Allmän säkerhetsinformation



FARA!

Risk för dödsfall, allvarliga personskador eller materiella skador

Tända cigaretter som faller på ett stoppat sittsystem kan orsaka brand som leder till dödsfall, allvarliga personskador eller materiella skador. Personer som sitter i elrullstolen är utsatta för en särskild risk för dödsfall eller allvarlig skada från sådana bränder och resulterande rök, eftersom de kanske inte har möjlighet att förflytta sig från elrullstolen.

– Rök INTE vid användning av den här elrullstolen.



VARNING!

Risk för personskador, materiella skador eller dödsfall

Felaktig montering eller felaktigt underhåll kan orsaka personskador, materiella skador eller dödsfall till följd av intag av delar eller material eller kvävning orsakad av delar eller material.

– Barn, husdjur och personer med nedsatt fysisk eller mental förmåga måste övervakas noga.



VARNING!

Risk för dödsfall, allvarliga personskador eller materiella skador

Om kablarna dras på olämpligt sätt finns det risk för att någon snubblar, trasslar in sig eller stryps, vilket kan leda till dödsfall, allvarliga personskador eller materiella skador.

- Kontrollera att alla kablar är rätt dragna och ordentligt fastsatta.
- Se till att det inte finns några öglor av överskottskabel som sticker ut från rullstolen.



VARNING!

Risk för personskador om elrullstolen används på något annat sätt än det som beskrivs i denna bruksanvisning

- Du får bara använda elrullstolen enligt anvisningarna i den här bruksanvisningen.
- Läs noga igenom säkerhetsinformationen.



VARNING!

Risk för personskador om du kör elrullstolen när din körförmåga är nedsatt på grund av läkemedel eller alkohol

- Kör aldrig elrullstolen när du är påverkad av läkemedel eller alkohol. Om det är nödvändigt att använda elrullstolen måste den köras av en assistent som är fysiskt och psykiskt kapabel till detta.

**WARNING!****Risk för materiella skador eller personskador om elrullstolen sätts i rörelse av misstag**

- Stäng av elrullstolen innan du förflyttar dig till eller från den eller hanterar otympliga föremål.
- När du frikopplar drivenheten inaktiveras bromsen inuti drivenheten. Därför bör elrullstolen rullas av en assistent endast på plant underlag, aldrig på lutande underlag. Elrullstolen får aldrig ställas på lutande underlag när motorerna är frikopplade. Koppla alltid in motorerna igen omedelbart efter att rullstolen har rullats (se avsnittet Rulla elrullstolen i friläge).

**WARNING!****Risk för personskador om strömmen kopplas från medan elrullstolen är i rörelse, till exempel genom att du trycker på på/av-knappen eller kopplar ur en kabel, eftersom rullstolen kan stanna tvärt**

- Om du måste bromsa i en nödsituation släpper du bara joysticken och då stannar elrullstolen (mer information finns i bruksanvisningen till manöverboxen).

**WARNING!****Risk för personskador om elrullstolen flyttas till ett fordon för transport när brukaren sitter i den**

- Det är alltid bättre att flytta elrullstolen till ett fordon för transport utan att brukaren sitter i den.
- Om elrullstolen måste flyttas över till ett fordon via en ramp medan föraren sitter i den får rampen inte överstiga den maximala säkra lutningen (se 11 Teknisk Data, sida 119).
- Om elrullstolen måste flyttas över till ett fordon via en ramp som överstiger denna lutning (se 11 Teknisk Data, sida 119) ska en vinsch användas. En assistent bör övervaka och hjälpa till vid förflyttningen.
- Ett annat alternativ är att använda en plattformshiss. Se till att totalvikten för elrullstolen inklusive brukaren inte överstiger maximal tillåten vikt för plattformshissen eller vinschen som används.

**WARNING!****Risk att falla ur elrullstolen**

- Du ska aldrig hasa framåt på sitsen, luta dig ner mellan knäna eller luta dig bakåt över ryggstödet, till exempel för att nå ett föremål.
- Om höftbälte finns ska det justeras korrekt och användas varje gång du använder elrullstolen.
- När du ska förflytta dig till en annan sittplats ska elrullstolen placeras så nära den nya sittplatsen som möjligt.



VARNING!

Risk för allvarliga personskador eller materiella skador

Förvaring eller användning av elrullstolen nära öppen eld eller brännbara produkter kan leda till allvarliga personskador eller materiella skador.

- Undvik att förvara eller använda elrullstolen i närheten av öppen eld eller brännbara produkter.



FÖRSIKTIGT!

Risk för personskador om den största tillåtna belastningen överskrids

- Den största tillåtna belastningen får inte överskridas (se *11 Teknisk Data, sida 119*).
- Elrullstolen är endast avsedd att användas av en person vars vikt inte överskrider den största tillåtna belastningen för elrullstolen. Elrullstolen får aldrig användas till att transportera mer än en person.



FÖRSIKTIGT!

Risk för personskador om du lyfter på fel sätt eller tappar tunga delar

- När du ska utföra underhåll eller service eller lyfta någon del av elrullstolen måste du vara uppmärksam på hur mycket varje enskild del väger, särskilt batterierna. Se alltid till att du använder rätt lyftteknik och be om hjälp vid behov.



FÖRSIKTIGT!

Risk för personskador på grund av rörliga delar

- Se till att ingen personskada kan inträffa på grund av elrullstolens rörliga delar, t.ex. hjul eller någon av sitslyftmodulerna (om sådana finns), i synnerhet om det finns barn i närheten.



FÖRSIKTIGT!

Risk för personskador på grund av heta ytor

- Lämna inte elrullstolen i direkt solljus under längre perioder. Delar och ytor av metall, t.ex. sitsen och armstöden, kan bli mycket heta.



FÖRSIKTIGT!

Risk för eldsvåda eller motorstopp vid anslutning av elektriska anordningar

- Inga elektriska anordningar får anslutas till elrullstolen om de inte uttryckligen har godkänts av Invacare för detta syfte. Alla elektriska installationer ska utföras av en behörig Invacare-leverantör.

2.2 Säkerhetsinformation om det elektriska systemet



VARNING!

Risk för dödsfall, allvarliga personskador eller materiella skador

Om elrullstolen missbrukas kan den börja ryka, spraka eller brinna. Dödsfall, allvarliga personskador eller materiella skador kan uppstå till följd av brand.

- Använd INTE elrullstolen till något annat än det den är avsedd för.
- Om elrullstolen börjar ryka, spraka eller brinna ska du sluta använda elrullstolen och begära service **OMGÅENDE**.



VARNING!

Risk för brand

Lampor som är tända producerar värme. Om du täcker över lamporna med tyg, t.ex. kläder, finns det risk för att tyget börjar brinna.

- Täck **ALDRIG** över belysningsssystemet med tyg.



VARNING!

Risk för dödsfall, allvarliga personskador eller materiella skador vid transport av syrgassystem

I syreberikad luft kan textilier och andra material som vanligtvis inte brinner antändas lätt och brinna kraftigt.

- Kontrollera syrgasslangarna mellan behållaren och leveransstället dagligen för att upptäcka läckor. Håll slangarna på avstånd från elektriska gnistor och andra antändningskällor.



VARNING!

Risk för personskador eller materiella skador på grund av elektrisk kortslutning

Kontaktstift på kablar som är anslutna till strömenheten kan vara strömförande trots att systemet är avstängt.

- Kablar med strömförande stift ska vara anslutna, spärrade eller täckta (med ej ledande material) så att de inte kan komma i kontakt med människor eller material som kan orsaka kortslutning.
- När kablar med strömförande stift måste kopplas från, till exempel när busskabeln tas bort från manöverboxen av säkerhetsskäl, ska du se till att spärra eller täcka över stiften (med ej ledande material).



VARNING!

Risk för dödsfall, allvarliga personskador eller materiella skador

Elektriska komponenter som blivit rostiga på grund av vatten eller annan vätska kan orsaka dödsfall, allvarliga personskador eller materiella skador.

- Undvik så långt det är möjligt att utsätta elektriska komponenter för vatten och/eller annan vätska.
- Elektriska komponenter som har skadats av rost **MÅSTE** bytas ut omedelbart.
- På elrullstolar som ofta utsätts för vatten eller andra vätskor kan de elektriska komponenterna behöva bytas oftare.



VARNING!

Risk för dödsfall eller allvarliga personskador

Om dessa varningar inte följs kan det leda till kortslutning vilket kan orsaka dödsfall, allvarlig skada eller skada på det elektriska systemet.

- Den POSITIVA (+) RÖDA batterikabeln **MÅSTE** anslutas till den POSITIVA (+) batteripolen. Den NEGATIVA (-) SVARTA batterikabeln **MÅSTE** anslutas till den NEGATIVA (-) batteripolen.
- Låt **ALDRIG** något verktyg eller en batterikabel komma i kontakt med **BÅDA** batteripolerna samtidigt. Kortslutning kan då uppstå och medföra dödsfall, allvarliga personskador eller materiella skador.
- Installera skyddslock på de positiva och negativa batteripolerna.
- Om isoleringen på en eller flera kablar är skadad måste kabeln/kablarna omedelbart bytas ut.
- Ta **ALDRIG** bort säkring eller monteringsmaterial från den POSITIVA (+) röda batterikabelns monteringskruv.



VARNING!

Risk för dödsfall eller allvarliga personskador

En elektrisk stöt kan orsaka dödsfall eller allvarlig skada

- För att undvika elektriska stötar bör du inspektera stickkontakten och sladden för att se att den inte har några hack eller utstickande ledningstrådar. Byt omedelbart ut sladdar med hack eller utstickande ledningstrådar.

**Risk för skador på elrullstolen**

Ett avbrott i det elektriska systemet kan leda till ett ovanligt beteende som att lamporna lyser hela tiden, att de inte lyser alls eller att det hörs ljud från magnetbromsarna.

- Om ett avbrott uppstår ska du stänga av manöverboxen och slå på den igen.
- Om avbrottet kvarstår kopplar du från eller tar bort strömkällan. Beroende på elrullstolens modell kan du antingen ta bort batteripacken eller koppla från batterierna från strömenheten. Om du är osäker på vilken kabel du ska koppla från kontaktar du leverantören.
- Kontakta alltid leverantören vid den här typen av fel.

2.3 Säkerhetsanvisningar för påverkan av elektromagnetisk tolerans

Denna elrullstol har kontrollerats enligt internationella normer med avseende på dess påverkan av elektromagnetisk tolerans. Elektromagnetiska fält, som genereras av radio- och TV-sändare, kommunikationsradioutrustningar och mobiltelefoner kan påverka elrullstolens funktion. Den elektronik som används i våra elrullstol kan också förorsaka svaga elektromagnetiska störningar, men dessa ligger under de lagstadgade gränserna. Följ därför följande anvisningar:

**VARNING!****Risk finns för felaktig funktion på grund av elektromagnetisk strålning**

- Använd inga kommunikationsradioutrustningar eller mobiltelefoner, när elrullstolen är påslaget.
- Undvik att komma i närheten av starka radio- och TV-sändare.
- Stäng av elrullstolen om det oavsiktligt sätts i rörelse eller om bromsarna släpper.
- Om elektriska tillbehör och andra komponenter monteras eller elrullstolen modifieras, kan det bli känsligt för elektromagnetisk strålning. Observera att det inte finns någon enkel metod att fastställa vilken påverkan sådana modifieringar har på den elektriska funktionen.
- Meddela din leverantör alla oavsiktliga rörelser hos elrullstolen eller om elbromsarna släpper.

2.4 Säkerhetsinformation om körning och friläge

**FARA!****Risk för dödsfall, allvarlig skada eller produktskada**

Om joysticken inte fungerar som den ska kan detta orsaka oavsiktliga/oregelbundna rörelser vilket i sin tur kan leda till dödsfall, allvarlig skada eller produktskada

- Om oavsiktliga/oregelbundna rörelser uppstår ska du omedelbart sluta att använda rullstolen och kontakta en kvalificerad tekniker.

**VARNING!****Det finns risk för personskada om elrullstolen välter**

- Du får bara köra i uppförsbackar och nedförsbackar upp till maximal säker lutning (se *11 Teknisk Data, sida 119*).
- Se alltid till att ryggstödet och sitsen är i upprätt läge innan du kör i uppförbacke. Vi rekommenderar att du placerar ryggstödet och sitsens lutningsfunktion (om sådan finns) i något bakåtlutat läge innan du kör i nedförbacke.
- I nedförbacke får du endast köra med två tredjedelar av maxhastigheten. Undvik hastiga inbromsningar eller hastighetsökningar på lutande underlag.
- Undvik om möjligt att köra på vått, halt, isigt eller oljigt underlag (till exempel snö, grus och is) då det finns en risk att du tappar kontrollen över fordonet, särskilt på lutande underlag. Detta kan även gälla vissa underlag av trä som är målade eller behandlade på annat sätt. Om du måste köra på sådant underlag, kör alltid långsamt och ytterst försiktigt.
- Försök aldrig köra över hinder i upp- eller nedförbacke.
- Försök aldrig köra elrullstolen uppför eller nedför trappor.
- När du kör över hinder måste du se till att inte överskrida den maximala höjden på hinder (se *11 Teknisk Data, sida 119* och att följa anvisningarna om körning över hinder i 6.5 *Körning över hinder, sida 94*).

**VARNING!****Risk för personskada om elrullstolen välter (fortsättning)**

- Undvik att förskjuta tyngdpunkten och att hastigt röra joysticken eller ändra färdriktning när elrullstolen är i rörelse.
- Elrullstolen får aldrig användas till att transportera mer än en person.
- Du får inte överskrida den största tillåtna totala belastningen eller den största tillåtna belastningen per hjulaxel (se *11 Teknisk Data, sida 119*).
- Tänk på att elrullstolen bromsar eller accelererar om du byter köräge medan elrullstolen är i rörelse.

**VARNING!****Risk för allvarlig skada eller produktskada**

- Felaktig placering när du lutar eller böjer dig framåt kan göra att rullstolen tippas framåt vilket kan leda till allvarlig skada eller produktskada
- Det är viktigt att alltid ha bra balans för att elrullstolen ska vara stabil och fungera korrekt. Elrullstolen är utformad för att hålla sig upprätt och stabil under normala dagliga aktiviteter så länge du INTE rör dig utanför tyngdpunkten.
 - Du får INTE luta dig längre fram i elrullstolen än armstödens längd.
 - Försök INTE att nå föremål som är placerade så att du måste flytta dig framåt på sitsen eller luta dig ner mellan knäna för att plocka upp dem från golvet.

**VARNING!**

Risk för motorstopp i dåligt väder, till exempel extrem kyla, i isolerade områden

- Om du har kraftigt begränsad rörlighet rekommenderar vi att du INTE ger dig ut med elrullstolen i dåligt väder utan ledsagare.

**VARNING!**

Risk för skada om foten glider av fotstödet och fastnar under elrullstolen när den är i rörelse

- När du kör elrullstolen ska du alltid kontrollera att dina fötter är stadigt och säkert placerade på fotplattorna och att båda benstöden är ordentligt fastlåsta.

**VARNING!**

Risk för personskada om du krockar med ett hinder när du kör genom trånga passager, till exempel dörröppningar och ingångar

- Kör på lägsta växel och med stor försiktighet genom trånga passager.

**VARNING!**

Risk för personskada

På elrullstolar som är försedda med uppfällbara benstöd finns risk för personskada eller skada på elrullstolen om du kör rullstolen med benstöden uppfällda.

- För att undvika att förskjuta elrullstolens tyngdpunkt framåt (särskilt i nedförsbacke) och för att undvika skada på elrullstolen ska uppfällbara benstöd alltid vara nedfällda när rullstolen körs på vanligt sätt.

**VARNING!**

Tippskydden tas bort, skadas eller flyttas till en annan position än fabriksinställningen

- Tippskydden får bara tas bort om elrullstolen ska monteras isär för att transporteras i ett fordon eller för förvaring.
- Tippskydden måste alltid sättas tillbaka om elrullstolen ska användas.



VARNING!

Tipprisk

Tippskydd (stabilisatorer) fungerar endast på fast mark. På mjukt underlag som gräs, snö och lera sjunker de ned om elrullstolen vilar på dem. De har då ingen verkan och elrullstolen riskerar att tippa.

- Kör endast med stor försiktighet på mjukt underlag, särskilt i upp- och nedförsbacke. Var under tiden extra uppmärksam på elrullstolens stabilitet.

2.5 Säkerhetsinformation om skötsel och underhåll



VARNING!

Risk för dödsfall, allvarliga personskador eller materiella skador

Felaktig reparation och/eller service av den här elrullstolen som utförs av brukare/vårdgivare eller obehöriga tekniker kan leda till dödsfall, allvarliga personskador eller materiella skador.

- Försök INTE att utföra något underhåll som inte beskrivs i den här bruksanvisningen. Reparation och/eller service av den typen MÅSTE utföras av en behörig tekniker. Kontakta en leverantör eller Invacare-tekniker.



FÖRSIKTIGT!

Risk för olycka och förlust av garantin vid otillräckligt underhåll

- Av säkerhetsskäl och för att undvika olyckor till följd av oupptäckt slitage är det viktigt att elrullstolen genomgår en inspektion en gång om året under normala driftförhållanden (se inspektionsplanen i serviceanvisningarna).
- Vid svåra driftförhållanden som daglig användning i branta backar eller vid användning inom vården med många olika brukare använder elrullstolen är det tillrådligt att bromsar, tillbehör och drivfunktioner inspekteras oftare än så.
- Om elrullstolen ska användas på allmän väg är föraren ansvarig för att se till att den är i funktionsmässigt tillförlitligt skick. Otillräcklig eller utebliven skötsel och underhåll av elrullstolen medför att tillverkarens ansvar begränsas.

2.6 Säkerhetsinformation om ändringar och modifieringar av elrullstolen



VARNING!

Risk för allvarliga personskador eller materiella skador

Användning av felaktiga eller olämpliga reservdelar (servicedelar) kan leda till personskador eller materiella skador

- Reservdelar **MÅSTE** matcha originaldelarna från Invacare.
- Uppge alltid rullstolens serienummer när du beställer reservdelar för att få rätt delar.



FÖRSIKTIGT!

Risk för personskador och skador på elrullstolen om upphängningen justeras utan att de främre tippskyddens immobiliseringsfunktion därefter justeras på nytt

- När upphängningens hårdhet justeras måste de främre tippskyddens immobiliseringsfunktion kontrolleras och vid behov justeras på nytt.



FÖRSIKTIGT!

Risk för personskador och skador på elrullstolen på grund av icke godkända komponenter och tillbehör

Sittsystem, tillägg och tillbehör som inte har godkänts av Invacare för användning med den här elrullstolen kan påverka rullstolens stabilitet och öka tipprisken.

- Använd enbart sittsystem, tillägg och tillbehör som har godkänts av Invacare för användning med den här elrullstolen.

Sittsystem som inte har godkänts av Invacare för användning med den här elrullstolen uppfyller under vissa omständigheter inte gällande standarder och kan därför öka lättantändligheten och risken för hudirritation.

- Använd enbart sittsystem som har godkänts av Invacare för användning med den här elrullstolen.

Elektriska och elektroniska komponenter som inte har godkänts av Invacare för användning med den här elrullstolen kan orsaka eldsvåda och leda till elektromagnetisk skada.

- Använd enbart elektriska och elektroniska komponenter som har godkänts av Invacare för användning med den här elrullstolen.

Batterier som inte har godkänts av Invacare för användning med den här elrullstolen kan orsaka kemiska brännskador.

- Använd enbart batterier som har godkänts av Invacare för användning med den här elrullstolen.



FÖRSIKTIGT!

Risk för personskador och skador på elrullstolen om ej godkända ryggstöd används

Om ett ryggstöd som inte har godkänts av Invacare för användning med den här elrullstolen monteras på elrullstolen kan ryggröret bli överbelastat, vilket ökar risken för personskador och skador på elrullstolen.

- Kontakta din Invacare-specialistleverantör som utför riskanalyser, beräkningar, stabilitetskontroller osv. för att säkerställa att ryggstödet är säkert att använda.



CE-märkning av elrullstolen

- Bedömning av överensstämmelse/CE-märkning har utförts enligt respektive gällande regelverk och gäller endast för hela produkten.
- CE-märkningen blir ogiltig om man använder utbyteskomponenter eller tillbehör som inte har godkänts av Invacare för denna produkt.
- I sådana fall är företaget som använder extratillbehör eller utbyteskomponenter ansvarigt för överensstämmelsebedömning/CE-märkning eller för registrering av specialutförandet av elrullstolen och för tillhörande dokumentation.

**Viktig information om verktyg för underhåll**

- En del av det underhåll som beskrivs i den här bruksanvisningen och som brukaren själv kan utföra utan problem kräver att man använder lämpliga verktyg. Om du inte har rätt verktyg till hands rekommenderar vi att du inte utför det aktuella arbetet utan i stället omgående kontaktar en behörig specialistverkstad.

2.7 Säkerhetsinformation om rullstolar med lyft**VARNING!****Risk för personskador av rörliga delar**

- Inga föremål får fastna i området under lyften när den är upphöjd.
- Se till att varken du eller någon annan skadas på grund av att händer, fötter eller andra kroppsdelar befinner sig under sitsen när den är upphöjd.
- Om det är svårt att se under sitsen, till exempel på grund av begränsat rörelseutrymme, vrider du rullstolen ett varv kring dess egen axel innan du sänker ned sitsen. På så sätt kan du se till att ingen befinner sig i riskzonen.

**FÖRSIKTIGT!****Risk för personskador om rullstolen tippar**

- Den högsta tillåtna belastningen får aldrig överskridas (se avsnitt 11 *Teknisk Data, sida 119*).
- Undvik att köra i farliga situationer när lyften är i upphöjt läge, till exempel köra över hinder som trottoarkanter eller i branta lutningar.
- Luta dig aldrig ut från sitsen när lyften är upphöjd.
- Lyftmodulen ska inspekteras minst en gång i månaden för säkerställa att den automatiska hastighetsbegränsaren som begränsar rullstolens hastighet när lyften är upphöjd fungerar som den ska (se avsnittet *Lyften*). Informera din behöriga leverantör omgående om den inte fungerar som den ska.

**FÖRSIKTIGT!****Risk för att lyftmodulen inte fungerar**

- Inspektera lyftmodulen med jämna mellanrum och kontrollera att inga främmande föremål eller synliga skador förekommer. Kontrollera också att de elektriska kontakterna sitter fast ordentligt i uttagen.



FÖRSIKTIGT!

Skada på rullstolen orsakad av ensidig belastning av lyftstolpen

– Sitsen belastas ensidigt om den höjs upp och/eller lutas. Återställ alltid ryggstödet till upprätt läge och sitslutningen till horisontellt läge innan du kör i uppförsläge. Lyftstolpen får inte utsättas för kontinuerlig ensidig belastning. Sitsens upphöjnings- och lutningsfunktion är endast till för att ge ytterligare vilolägen.







Viktig information om hastighetsbegränsning med upphöjd lyft

– Om lyften har höjts över en viss punkt begränsas rullstolens hastighet betydligt av det elektroniska drivsystemet. Om hastighetsbegränsningen är aktiverad kan körprofilen endast användas för små rörelser med rullstolen och inte för vanlig körning. Om du vill köra normalt måste du sänka ned lyften tills hastighetsbegränsningen inaktiveras. Närmare information finns i avsnittet Lyften.

2.8 Märkning på produkten







<p>Ⓐ</p>		<p>Om elrullstolen har en bricka måste denna tas bort och förvaras på en säker plats när elrullstolen transporteras i ett fordon.</p>
<p>Ⓑ</p>	<p>Identifiering av fästpunkterna fram- och baktill:</p>	

		Om symbolen visas mot en ljusgul bakgrund betyder det att fästpunkten är lämplig för att förankra elrullstolen i ett fordon så att den kan användas som bilsäte.
C		Serienumeretikett på ramens högra sida. Mer information finns nedan.
D		Varning gällande användning av sitslyften. Mer information finns nedan.
E		Indikation om den maximala bredden som armstöden kan ställas in på.
F		Kopplingsspakens position för lägena för att köra och rulla (endast höger sida visas på bilden). Mer information finns nedan.

G		Varning om att elrullstolen inte får användas som bilsäte. Den här elrullstolen uppfyller inte kraven i ISO 7176-19.
H		Visar ställen på elrullstolen där det föreligger klämrisk.
I		Indikation om att inte belasta ryggstödet med mer än 6 kg.
J		Etikett med maxhastighet på manöverboxen. Maxhastigheten är begränsad till 3 km/h.

Förklaring av symboler på etiketterna

	Tillverkare
	Tillverkningsdatum
	Europeisk överensstämmelse
	Serienummer

	WEEE-överensstämmelse
	Luta dig inte ut ur rullstolen när sitslyften är upphöjd!
	Kör inte i uppförsbacke eller nedförsbacke när sitslyften är upphöjd!
	Placera inga kroppsdelar under en upphöjd sits!
	Kör aldrig med två personer i rullstolen!
	Kör aldrig på ojämnt underlag när sitslyften är upphöjd!

	<p>Den här symbolen anger kopplingsspakens läge för att köra elrullstolen. I det här läget är motorn aktiverad och motorbromsarna fungerar. Du kan köra elrullstolen.</p> <ul style="list-style-type: none"> • Observera att båda motorerna alltid måste vara aktiverade för att du ska kunna köra.
	<p>Den här symbolen anger kopplingsspakens läge för att rulla elrullstolen. I det här läget är motorn frikopplad och motorbromsarna fungerar inte. Elrullstolen kan rullas av en assistent och hjulen kan svänga fritt.</p> <ul style="list-style-type: none"> • Observera att manöverboxen måste vara avstängd. • Se även informationen i avsnitt 6.8 <i>Rulla elrullstolen i friläge, sida 96.</i>
	Läs bruksanvisningen. Den här symbolen finns på olika etiketter och på olika ställen.

3 Funktioner

3.1 Rullstolens huvuddelar



- Ⓐ Körhandtag
- Ⓑ Armstöd
- Ⓒ Drivhjul
- Ⓓ Spak för motorfrikoppling (visas endast på höger sida på bilden)
- Ⓔ Manöverbox

3.2 Manöverboxar

Din elrullstol kan vara utrustad med olika slags manöverboxar. Information kring funktionssätt och hantering finns i den bifogade bruksanvisningen till varje separat manöverbox.

3.3 Lyften

Den elektriska lyften styrs via manöverboxen. Mer information finns i manualen till manöverboxen.



Information om användning av lyften vid temperaturer under 0 °C

- Invacares elrullstolar är utrustade med säkerhetsmekanismer som förhindrar överbelastning av kapaciteten hos de elektroniska komponenterna. Vid drifttemperaturer under fryspunkten kan dessa stänga av lyftens ställdon efter cirka en sekunds drifttid.
- Lyften kan höjas eller sänkas stegvis genom upprepade rörelser med joystick. I många fall alstrar detta så mycket värme att ställdonet åter fungerar normalt.



Hastighetsbegränsare

Hastighetsbegränsningen fungerar på olika sätt beroende på elrullstolens konfiguration.

- Antingen är lyften utrustad med sensorer som begränsar elrullstolens hastighet om lyften höjs över en viss punkt,
- eller också används automatiskt en forcerad körprofil med begränsad hastighet om hastighetsbegränsningen är aktiverad. Mer information finns i manualen till manöverboxen.
- Hastighetsbegränsningen är en säkerhetsåtgärd så att inte elrullstolen förlorar stabilitet och för att förhindra att personer utsätts för risker eller att elrullstolen skadas.
- Om du vill återgå till normal hastighet sänker du lyften tills den forcerade körprofilen eller hastighetsbegränsningen inaktiveras.
- Om elrullstolen är utrustad med hakkontroll reagerar den annorlunda på den forcerade profilen. Mer information finns i manualen till hakkontrollen.



FÖRSIKTIGT!

Tipprisk om hastighetsbegränsarsensorerna inte fungerar när lyften höjs

– Om hastighetsbegränsarfunktionen inte verkar fungera när lyften höjs ska du inte köra med lyften höjd. Kontakta omedelbart din en behörig Invacare-leverantör.

4 Tillbehör

4.1 Höftbälten

Höftbältet är ett tillval som antingen kan monteras på elrullstolen innan den levereras eller i efterhand av en fackman på hjälpmedelscentralen. Om din elrullstol är utrustad med höftbälte bör fackmannen på hjälpmedelscentralen ha informerat dig om inställning och användning.

Höftbältet är till för att ge brukaren av elrullstolen en optimal sittställning. Rätt använt bidrar bältet till att brukaren sitter säkert, bekvämt och i lämplig ställning i elrullstolen, särskilt brukare vars balans inte är så bra i sittande ställning.

 Vi rekommenderar att höftbältet alltid används i elrullstolen.

4.1.1 Olika typer av höftbälten

Elrullstolen kan vid leveransen vara utrustad med ett av följande höftbälten. Om din elrullstol har utrustats med någon annan typ av bälte än de som anges här måste du se till att du har fått dokumentation från tillverkaren angående korrekt installation och användning.

Bälte med metallspänne, justerbart på båda sidor



Bältet kan justeras på båda sidorna. Det innebär att spännet kan placeras i mitten.

1580071-K

Bälte med plastspänne, justerbart på båda sidor



Bältet kan justeras på båda sidorna. Det innebär att spännet kan placeras i mitten.

Sele med metallspänne, justerbar på båda sidor

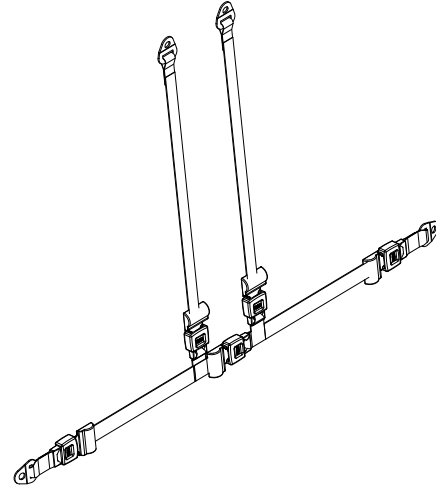

Selen kan justeras på båda sidorna. Det innebär att spännet alltid är placerat i mitten.

4.1.2 Rätt justering av höftbältet



Bältet ska sitta tillräckligt stramt för att säkerställa att du sitter bekvämt och med kroppen i rätt sittställning.

1. Se till att du sitter rätt, vilket innebär att du sitter så långt bak på sitsen som möjligt med bäckenet i så upprätt och symmetrisk ställning som möjligt, alltså inte långt fram, snett åt ena sidan eller på kanten av sitsen.
2. Placera höftbältet så att du lätt kan känna höftbenen ovanför bältet.
3. Justera bältets längd med något av de justeringshjälpmedel som beskrivs ovan. Justera bältet lagom stramt så att du kan föra in en flat hand mellan bältet och kroppen.
4. Spännet bör sitta så nära mitten som möjligt. Denna justering ska göras på båda sidor så mycket som möjligt.
5. Kontrollera bältet varje vecka för att säkerställa att det är i fullgott skick, att det inte är skadat eller slitet och att det sitter ordentligt fast i elrullstolen. Om bältet endast är fäst med ett skruvmonterat fäste ska du kontrollera att detta inte har blivit lösare eller lossnat. Mer information om underhåll av bälten finns i servicemanualen som tillhandahålls av Invacare.

4.2 Använda kähphållaren

Om elrullstolen är utrustad med en kähphållare kan denna användas till säker transport av en kähpp eller axillar-/underarmskryckor. Kähphållaren består av en plastbehållare (nedtill) och ett kardborreband (upptill).



FÖRSIKTIG!

Risk för personskador

Kähpp eller kryckor som inte sitter fast under färd (t.ex. om de ligger i brukarens knä) kan medföra att brukaren eller andra personer skadas.

- Använd alltid en kähphållare för kähppar eller kryckor under färd.

1. Öppna det övre kardborrebandet.
2. Sätt in den nedre änden av kähppen eller kryckorna i den undre behållaren.
3. Kähppen eller kryckorna kan fästas upptill med kardborrebandet.

4.3 Använda KLICKfix-adaptorn

Elrullstolen kan utrustas med miniadaptorn från Rixen + Kaul KLICKfix-systemet. På adaptorn kan du fästa olika tillbehör som mobiltelefonfodralet som tillhandahålls av Invacare och som du kan använda för att förvara mobiltelefon, sportglasögon osv.



Risk på grund av lösa tillbehör

Tillbehör kan ramla av och tappas bort om de inte har satts fast ordentligt.

- Kontrollera att tillbehöret sitter fast ordentligt varje gång du använder elrullstolen.



Risk för sönderbrytning vid överbelastning

KLICKfix-adaptorn kan gå sönder om den lastas för tungt.

- Den högsta tillåtna belastningen på KLICKfix-adaptorn är 1 kg.

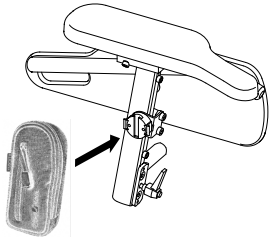

Fig. 4-1

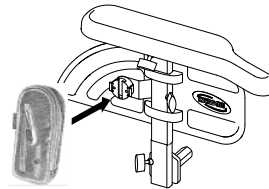

Fig. 4-2

Sätta fast tillbehör

1. Skjut in tillbehöret i KLIFFix-adaptorn.
Tillbehöret hakar fast ordentligt.

Ta loss tillbehör

1. Tryck på den röda knappen och ta loss tillbehöret.

Adaptorn kan vridas i steg om 90°, vilket gör att du kan sätta fast ett tillbehör från fyra olika riktningar. Se inställningsanvisningarna som du kan få från din Invacare-leverantör eller direkt från Invacare.

Mer information om KLIFFix-systemet finns på adressen <http://www.klickfix.com>.

5 Inställningar

5.1 Allmän information om inställningar



VARNING!

Risk för dödsfall, allvarliga personskador eller materiella skador

Fortsatt användning av en elrullstol som inte är rätt inställd kan medföra att rullstolen betar sig onormalt, vilket kan leda till dödsfall, allvarliga personskador eller materiella skador.

- Prestandajusteringar ska endast utföras av utbildad vårdpersonal eller personer som är helt insatta i denna process och förarens förutsättningar.
- Efter att elrullstolen har ställts in eller justerats ska du kontrollera att den fungerar enligt de inställda specifikationerna. Om elrullstolen inte fungerar enligt specifikationerna ska du OMEDELBART stänga av den och ställa in specifikationerna på nytt. Kontakta Invacare om elrullstolen fortfarande inte fungerar enligt de korrekta specifikationerna.



VARNING!

Risk för dödsfall, allvarliga personskador eller materiella skador

Material som saknas eller sitter löst kan leda till instabilitet vilket i sin tur kan orsaka dödsfall, allvarliga personskador eller materiella skador.

- Efter justeringar, reparationer eller service och före användning ska du ALLTID se till att allt monterat material finns på plats och sitter fast ordentligt.



VARNING!

Risk för personskador eller materiella skador

Felaktig inställning av den här elrullstolen som utförs av brukare/vårdgivare eller obehöriga tekniker kan leda till personskador eller materiella skador.

- Försök INTE att själv ställa in elrullstolen. Initial inställning av den här elrullstolen MÅSTE utföras av en behörig tekniker.
- Brukaren rekommenderas endast att göra justeringar efter att ha fått lämpliga instruktioner av vårdpersonal.
- Försök INTE utföra arbetet om du inte har verktygen i listan.

**FÖRSIKTIGT!****Risk för skada på elrullstolen och olycksrisk**

Det finns risk för att elrullstolens delar kan kollidera på grund av de många anpassningsmöjligheterna och de enskilda inställningarna för dessa.

- Elrullstolen har ett enskilt sittsystem som kan justeras i flera positioner och bland annat omfattar benstöd, armstöd och huvudstöd. Dessa anpassningsmöjligheter beskrivs i de följande kapitlen. De är till för att anpassa sitsen efter brukarens fysiska behov och tillstånd. Säkerställ att elrullstolens delar inte kolliderar när sittsystemet och sittfunktionerna anpassas efter brukaren.

**VIKTIGT!**

Elrullstolen tillverkas och konfigureras individuellt enligt specifikationerna i beställningen. En bedömning måste utföras av vårdpersonal i enlighet med brukarens krav och hälsotillstånd.

- Kontakta vårdpersonal om du vill anpassa elrullstolens konfiguration.
- Eventuell anpassning ska utföras av behörig tekniker.



Den initiala inställningen ska alltid göras av vårdpersonal. Brukaren rekommenderas endast att göra justeringar efter att ha fått lämpliga instruktioner av vårdpersonal.

Elektriska anpassningsmöjligheter

I manöverboxens bruksanvisning finns mer information om hur du använder de elektriska anpassningsmöjligheterna.

5.2 Måttkonverteringstabell från amerikansk standard till metersystemet

Den här tabellen hjälper dig att hitta rätt verktygsstorlek.

AMERIKANSK STANDARD	METER
tum	mm
5/64	1,9844
3/32	2,3813
7/64	2,7781
1/8	3,1750
9/64	3,5719
5/32	3,9688
11/64	4,3656
3/16	4,7625
13/64	5,1594
7/32	5,5563
15/64	5,9531
1/4	6,3500

AMERIKANSK STANDARD	METER
tum	mm
17/64	6,7469
9/32	7,1438
19/64	7,5406
5/16	7,9375
21/64	8,3344
11/32	8,7313
23/64	9,1281
3/8	9,5250
25/64	9,9219
13/32	10,3188
27/64	10,7156
7/16	11,1125
29/64	11,5094
15/32	11,9063
31/64	12,3031
1/2	12,7000
33/64	13,0969
17/32	13,4938

AMERIKANSK STANDARD	METER
tum	mm
35/64	13,8906
9/16	14,2875
37/64	14,6844
19/32	15,0813
39/64	15,4781
5/8	15,8750
41/64	16,2719
21/32	16,6688
43/64	17,0656
11/16	17,4625
45/64	17,8594
23/32	18,2563
47/64	18,6531
3/4	19,0500
49/64	19,4469
25/32	19,8438
51/64	20,2406
13/16	20,6375

AMERIKANSK STANDARD	METER
tum	mm
53/64	21,0344
27/32	21,4313
55/64	21,8281
7/8	22,2250

5.3 Justeringsmöjligheter för manöverboxen

Följande information gäller för alla sittsystem.



FÖRSIKTIGT!

Risk för att manöverboxen trycks bakåt vid en oavsiktlig krock med ett föremål, till exempel en dörrkarm eller ett bord, och att joysticken kläms mot armstödet om manöverboxen har flyttats och alla skruvar inte har dragits åt ordentligt

Det får elrullstolen att röra sig framåt okontrollerat och kan leda till skador på elrullstolens brukare eller personer som kommer i vägen.

- Skruvarna måste alltid skruvas fast ordentligt om manöverboxen flyttas.
- Om detta råkar hända ska du omedelbart stänga av all elektronik till elrullstolen genom att trycka på AV på manöverboxen.



FÖRSIKTIGT!

Risk för personskador

Om du lutar dig mot manöverboxen, till exempel vid förflyttning till och från rullstolen, finns det risk för att manöverboxhållaren går sönder och att du faller ur stolen.

- Du får aldrig luta dig mot manöverboxen som stöd till exempel vid förflyttning.

5.3.1 Justera manöverboxen efter brukarens armlängd

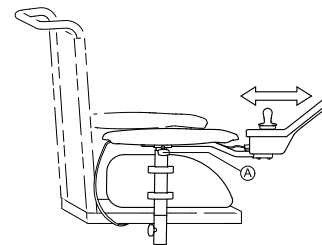

Fig. 5-1

1. Lossa vingskruven Ⓐ.
2. Justera komponenten till önskad position.
3. Dra åt vingskruven.

5.3.2 Justera manöverboxens höjd



- 3 mm insexnyckel

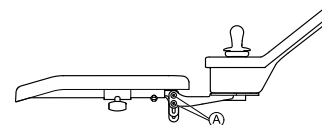

Fig. 5-2

1. Lossa skruvarna ①.
2. Justera komponenten till önskad position.
3. Dra åt skruvarna.

5.3.3 Justera manöverboxens höjd (endast för svängbara manöverboxfästen)



- 6 mm insexnyckel

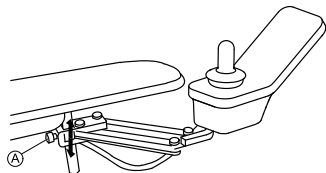

Fig. 5-3

1. Lossa skruven ①.
2. Justera komponenten till önskad position.
3. Dra åt skruven.

5.3.4 Justera manöverboxens förskjutning

Manöverboxen kan justeras 20 mm (0,8 tum) i sidled.



- 3 mm insexnyckel

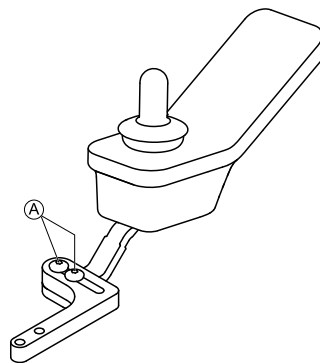

Fig. 5-4

1. Lossa skruvarna ①.
2. Justera komponenten till önskad position.
3. Dra åt skruvarna.

5.3.5 Justera manöverboxens position



- 3 mm insexnyckel

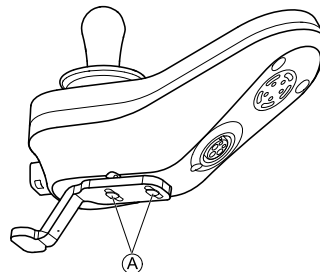

Fig. 5-5

1. Lossa skruvarna ①.
2. Justera komponenten till önskad position.
3. Dra åt skruvarna.

5.3.6 Vrida manöverboxen åt sidan

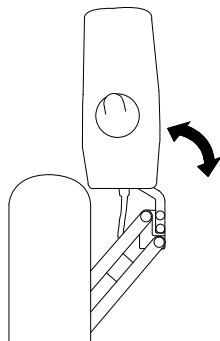

Fig. 5-6

Om elrullstolen är utrustad med ett svängbart manöverboxfäste kan manöverboxen flyttas åt sidan, till exempel om du behöver köra nära ett bord.

5.4 Justera svängbar hållare för displayen

Justera hållarens höjd



- 3 mm insexnyckel

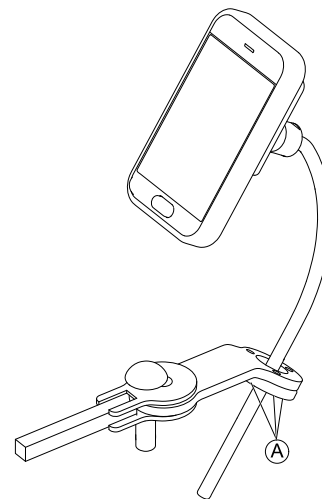

1. Lossa skruvarna ①.
2. Placera hållaren i önskad position.
3. Dra åt skruvarna.

Justera hållarens riktning

Hållaren kan vridas 360 grader.



- 3 mm insexnyckel

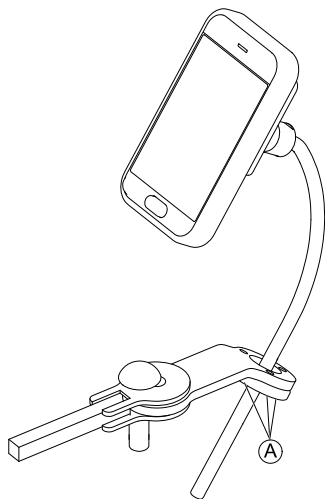

1. Lossa skruvarna ①.
2. Justera hållarens riktning.
3. Dra åt skruvarna.

Justera displayens riktning

Displayen kan vridas 360 grader.



- 18 mm skiftnyckel

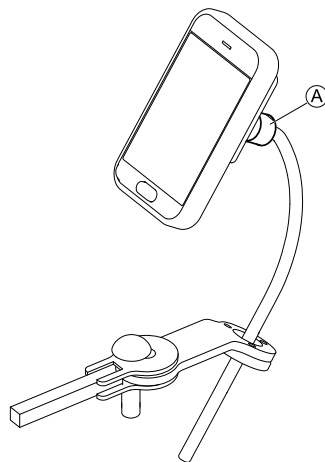

1. Lossa klämbussningen ①.
2. Justera displayens riktning.
3. Dra åt klämbussningen.

5.5 Justeringsmöjligheter för den centrala mittlinjehållaren



VARNING!

Risk för personskador eller dödsfall

Lösa små delar kan utgöra en kvävningsrisk som kan resultera i personskador eller dödsfall.

- Ta inte bort små delar utom vid byte av joystickhandtaget.
- Lämna inte det borttagna joystickhandtaget utan uppsikt.
- Barn, husdjur och personer med nedsatt fysisk eller mental förmåga måste övervakas nogat.



FÖRSIKTIGT!

Risk för personskador och materiella skador

Om det finns kvar vassa kanter och om ändskydd saknas efter att stänger har modifierats, t.ex. kortats av, kan detta leda till personskador eller materiella skador.

- Se till att slipa bort vassa ojämnheter när något har kapats.
- Sätt tillbaka ändskyddet efter slipningen.
- Kontrollera så att ändskyddet sitter ordentligt.

5.5.1 Justera djupet för mittlinjehållaren

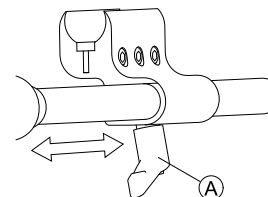

1. Lossa spaken (A).
2. Flytta mittlinjehållaren till önskad position.
3. Dra åt spaken.

5.5.2 Justera höjden på den centrala mittlinjehållaren

Du kan justera höjden på den centrala mittlinjehållaren på två sätt:

- Justera den tillsammans med armstödet höjd. Se motsvarande avsnitt om armstöd.
- Justera endast höjden på den centrala mittlinjehållaren. Se avsnittet nedan.



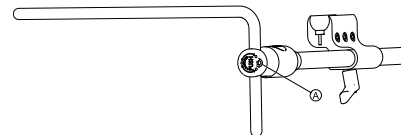

- 3/16 tum insexnyckel



1. Lossa skruven (A).
2. Justera stängen till önskad höjd.
3. Dra åt skruven.

5.5.3 Justera positionen för joysticken/displayen på den centrala mittlinjehållaren

DLX-REM110, DLX-REM2XX, DLX-REM400

-  • 4 mm insexnyckel
-  • 8 mm skiftnyckel

Luta manöverboxen

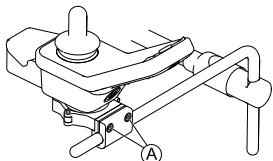



Fig. 5-7 Exempel på justering av DLX-REM400. DLX-REM110, DLX-REM211 och DLX-REM216 justeras på samma sätt.

1. Lossa skruvarna .
2. Placera manöverboxen på stången.
3. Dra åt skruvarna.

Rotera manöverboxen

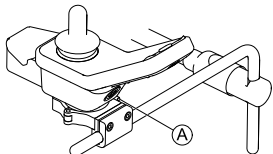



Fig. 5-8 Exempel på justering av DLX-REM400. DLX-REM110, DLX-REM211 och DLX-REM216 justeras på samma sätt.

1. Lossa skruven .
2. Rotera manöverboxen i klämman till önskad position.
3. Dra åt skruven.

DLX-REM500

-  • 3/16 tums insexnyckel

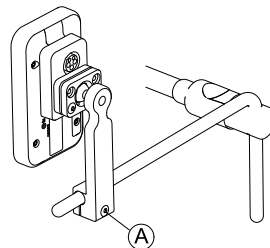



Fig. 5-9

1. Lossa skruven .
2. Placera displayen på stången.
3. Dra åt skruven.

DLX-CR400 och DLX-CR400LF

Luta manöverboxen

-  • 4 mm insexnyckel

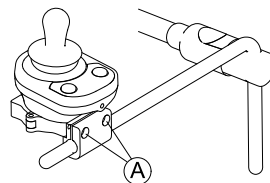



Fig. 5-10

1. Lossa skruvarna ①.
2. Placera manöverboxen på stången.
3. Dra åt skruvarna.

Rotera manöverboxen

-  • 4 mm insexnyckel
• 8 mm skiftnyckel

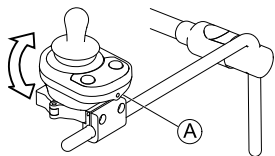



Fig. 5-11

1. Lossa skruven ① (visas inte på bilden).
2. Rotera manöverboxen i klämman till önskad position.
3. Dra åt skruven.

ASL-komponenter på stångbrickan

-  • 3/16 tums insexnyckel

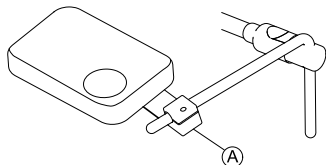



Fig. 5-12 Bilden visar ett exempel.

1. Lossa skruven ①.
2. Placera joysticken på stången.
3. Dra åt skruven.

1580071-K

Endast ASL-komponenter på stången

-  • 5/32 tums insexnyckel

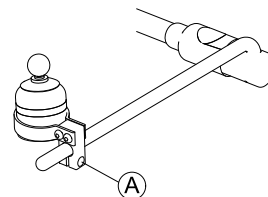



Fig. 5-13 Bilden visar ett exempel.

1. Lossa skruven ①.
2. Placera joysticken på stången.
3. Dra åt skruven.

5.6 Justera huvudstyrningen

Justera dynans position

-  • 5/32" (4 mm) insexnyckel

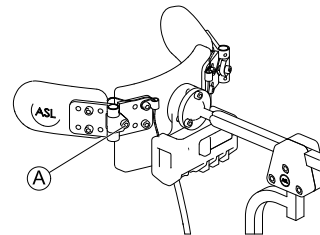

1. Lossa skruven ①.
2. Justera dynans position.
3. Dra åt skruven.

Justera omkopplingsvingarna

Se 5.7 Justera den svängbara mekanismen, sida 40.

Justera huvudstödet position

Se Justera huvudstödsmaterial för användning i flera axlar.

5.7 Justera den svängbara mekanismen



VARNING!

Risk för personskador eller dödsfall

Små delar kan utgöra en kvävningrisk som kan resultera i personskador eller dödsfall.

- Ta inte bort små delar.
- Barn, husdjur och personer med nedsatt fysisk eller mental förmåga måste övervakas noga.



FÖRSIKTIGT!

Risk för personskador och materiella skador

Om det finns kvar vassa kanter och om ändskydd saknas efter att stänger har modifierats, t.ex. kortats av, kan detta leda till personskador eller materiella skador.

- Se till att slipa bort vassa ojämnheter när något har kapats.
- Sätt tillbaka ändskyddet efter slipningen.
- Kontrollera så att ändskyddet sitter ordentligt.

Den svängbara mekanismen kan användas för flera olika tillval, t.ex.

- PROTON-vingar till huvudstyrningen
- Extremity Control-joysticken för hakkontrollen
- äggbrytaren.



- 5/32 tums insexnyckel

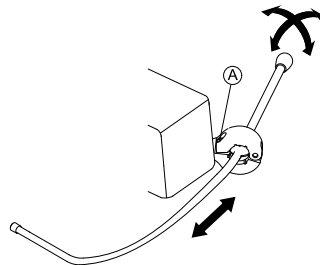

Justera djupet

1. Lossa skruven **A**.
2. Ställ in stängan på önskat djup.
3. Dra åt skruven.

Justera positionen

Den svängbara mekanismen kan vridas 360 grader.

1. Lossa skruven **A**.
2. Justera till önskad position.
3. Dra åt skruven.

5.8 Justera den manuella hakkontrollen



VARNING!

Risk för personskador eller dödsfall

Små delar kan utgöra en kvävningrisk som kan resultera i personskador eller dödsfall.

- Ta inte bort små delar.
- Barn, husdjur och personer med nedsatt fysisk eller mental förmåga måste övervakas noga.

**FÖRSIKTIGT!****Risk för personskador och materiella skador**

Om det finns kvar vassa kanter och om ändskydd saknas efter att stänger har modifierats, t.ex. kortats av, kan detta leda till personskador eller materiella skador.

- Se till att slipa bort vassa ojämnheter när något har kapats.
- Sätt tillbaka ändskyddet efter slipningen.
- Kontrollera så att ändskyddet sitter ordentligt.

5.8.1 Justera joysticken Extremity Control**Justera joystickens riktning**

Joysticken kan vridas 360 grader. Ett spår på sidan gör att du kan vinkla joysticken 90 grader.

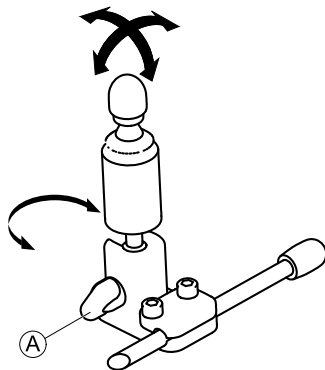

1. Lossa handskruven Ⓐ.
2. Vrid joystickens underdel till positionsspåret.

3. Justera joystickens riktning. Lås joysticken i 90 graders vinkel i spåret om du vill.
4. Dra åt handskruven.

Justera positionen på hållaren

- 5/32 tum insexnyckel

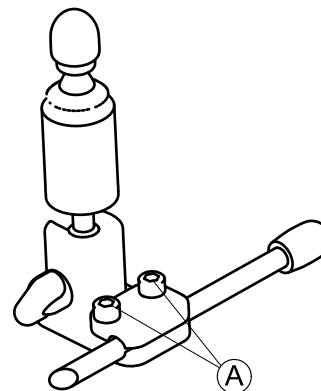

1. Lossa skruvarna Ⓐ.
2. Placera joysticken på hållaren.
3. Dra åt skruvarna.

Justera djup och höjd

Se 5.7 Justera den svängbara mekanismen, sida 40.

5.8.2 Justera äggbrytare**Justera brytarens riktning**

Äggbrytaren kan vridas 360 grader.



- 7/16 tum skiftnyckel

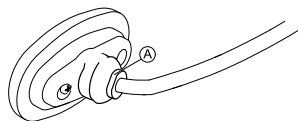

1. Lossa muttern (A).
2. Justera äggbrytarens riktning.
3. Dra åt muttern .

Justera djup och höjd

Se 5.7 Justera den svängbara mekanismen, sida 40.

5.9 Justera den elektriska hakkontrollen



VARNING!

Risk för personskador eller dödsfall

- Små delar kan utgöra en kvävningsrisk som kan resultera i personskador eller dödsfall.
- Ta inte bort små delar.
 - Barn, husdjur och personer med nedsatt fysisk eller mental förmåga måste övervakas noga.



FÖRSIKTIGT!

Risk för personskador och materiella skador

Om det finns kvar vassa kanter och om ändskydd saknas efter att stänger har modifierats, t.ex. kortats av, kan detta leda till personskador eller materiella skador.

- Se till att slipa bort vassa ojämnheter när något har kapats.
- Sätt tillbaka ändskyddet efter slipningen.
- Kontrollera så att ändskyddet sitter ordentligt.

5.9.1 Justera joysticken Extremity Control

Se ”Justera joystickens riktning” i 5.8.1 Justera joysticken Extremity Control, sida 41.

5.9.2 Justera joystickar och manöverboxar på kopplingen

Kopplingsjoystickar/manöverboxar



Risk för skador på skruvarna

- Om du drar åt skruvarna med ett felaktigt åtdragningsmoment kan de antingen lossna eller skadas.
- Dra åt skruvarna med ett åtdragningsmoment på 3 Nm \pm 10 %.



- 4 mm insexnyckel

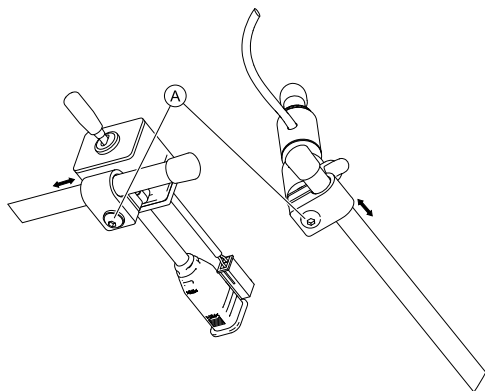

Fig. 5-14

1. Lossa skruvarna ①.
2. Flytta joysticken eller manöverboxen till önskat läge på kopplingen.
3. Dra åt skruvarna.

Placera Piko-knappar



Risk för skador på skruvarna

Om du drar åt skruvarna med ett felaktigt åtdragningsmoment kan de antingen lossna eller skadas.

– Dra åt skruvarna med ett åtdragningsmoment på 3 Nm \pm 10 %.



- 4 mm insexnyckel
- 7/16 tums skiftnyckel

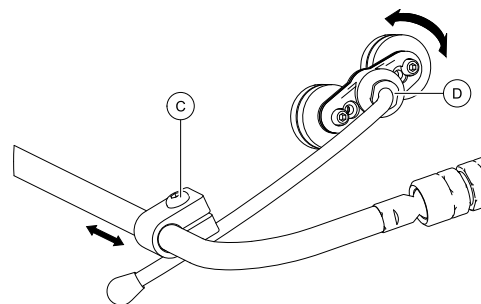

Fig. 5-15

1. Lossa skruven ③.
2. Flytta hållaren till önskad position.
3. Lossa mutter ④ vid behov.
4. Justera hållarens riktning.
5. Dra åt skruv ③ och mutter ④.

Justera kopplingens höjd och djup



- 3 mm insexnyckel

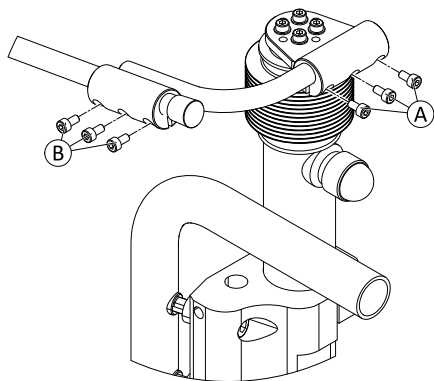



Fig. 5-16

1. Lossa skruvarna **A** (höjjustering) eller **B** (djupjustering).
2. Flytta kopplingen till önskad position.
3. Dra åt skruvarna.

Justera displayens riktning

 Det här avsnittet gäller bara modeller med kulleder.

Du kan justera joystickarnas och manöverboxens läge ytterligare via kulleterna i kopplingen. Kulleterna kan röras fritt och erbjuder oändliga justeringsmöjligheter.

- !** **Risk för skador på kulleterna**
Om du drar åt kulleterna med ett felaktigt åtdragningsmoment kan de antingen lossna eller skadas.
– Dra åt kulleterna med ett åtdragningsmoment på 35 Nm.



- 19 mm skiftnyckel (2 st)

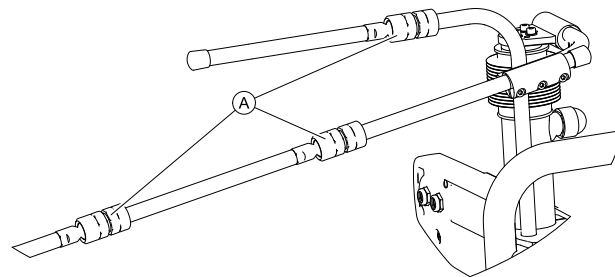
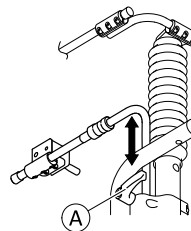

Fig. 5-17

1. Lossa kulledden **A**.
2. Placera kopplingen.
3. Dra åt kulledden.

5.9.3 Ställ in kopplingsbrytarens höjd

- !** **Risk för skada på spännsnaken**
Om du drar åt spännsnaken med ett felaktigt åtdragningsmoment kan den antingen lossna eller skadas.
– Dra endast åt spännsnaken för hand.



1. Lossa spännsaken ①.
2. Ställ in kopplingsbrytarens höjd.
3. Dra åt spännsaken.

5.10 Anpassningsmöjligheter för Modulte-sittenheten

5.10.1 Justera armstödshöjden

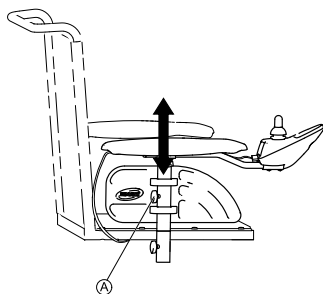

Fig. 5-18

1. Lossa vingskruven ①.
2. Justera komponenten till önskad position.
3. Dra åt vingskruven.

5.10.2 Justera armstödsbredden



VARNING!

Risk för allvarliga personskador om ett armstöd faller ur sitt fäste på grund av att det har ställts in på en bredd som är större än den tillåtna

- Breddjusteringen visas med röda markeringar ① och ordet "STOP". Armstöden får aldrig dras ut längre än till det läge där hela ordet "STOP" kan läsas.
- Dra alltid åt fästskruvarna ordentligt när du har ställt in armstöden.

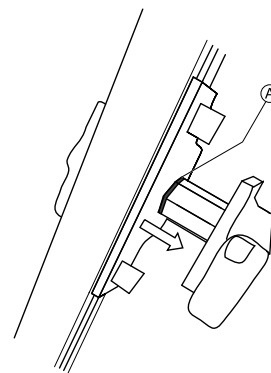

Fig. 5-19



Skruven nås framifrån eller bakifrån, beroende på sida.



- 8 mm insexnyckel

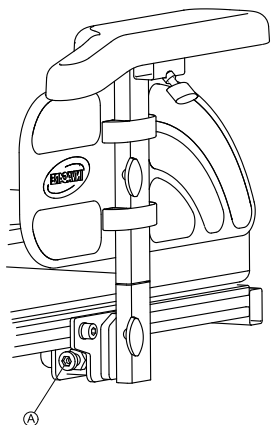

Fig. 5-20

1. Lossa skruven Ⓐ.
2. Justera komponenten till önskad position.
3. Dra åt skruven.

5.10.3 Justera armstödsdjupet



- 6 mm insexnyckel

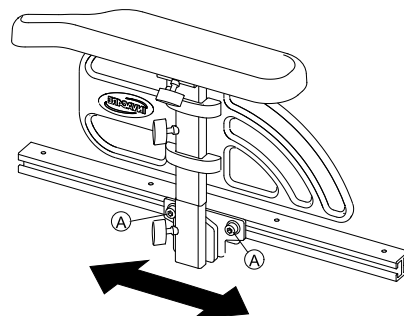

Fig. 5-21

1. Lossa skruvarna Ⓐ.
2. Justera komponenten till önskad position.
3. Dra åt skruvarna.

5.10.4 Justera armstöds höjden (uppfällbart armstöd)

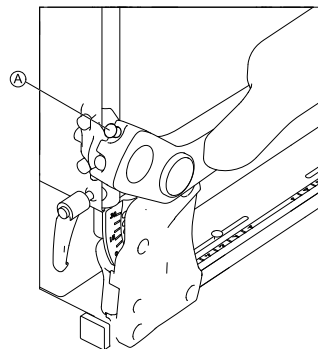

Fig. 5-22

1. Lossa vingskruven Ⓐ.
2. Justera komponenten till önskad position.
3. Dra åt vingskruven.

5.10.5 Justera armstödshöjden (fällbart armstöd)



Verktyg:

- 5 mm insexnyckel
- 13 mm skiftnyckel

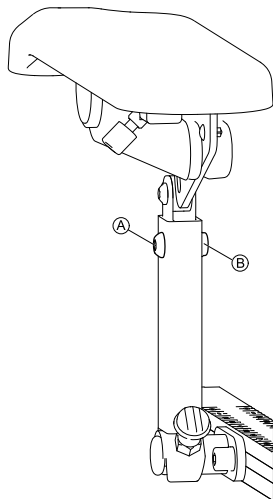

Fig. 5-23

1. Lossa och ta bort skruven **A** och muttern **B**.
2. Justera komponenten till önskad position.
3. Sätt i skruven och muttern och dra åt dem.

5.10.6 Ändra motståndet (uppfällbara/fällbara armstöd)

De uppfällbara och fällbara armstödens rörelse kan ställas in på större eller mindre motstånd.



Verktyg:

- 5 mm insexnyckel

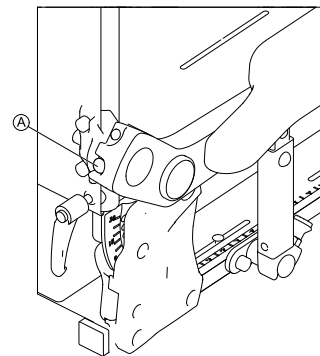

Fig. 5-24

1. Lossa skruven **A** för att göra armstödet lättare att flytta.
2. Dra åt skruven **A** för att göra armstödet svårare att flytta.

5.10.7 Justera armdynans vinkel (uppfällbart/fällbart armstöd)



Verktyg:

- 5 mm insexnyckel

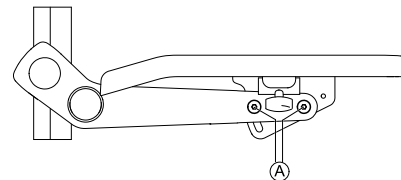

Fig. 5-25

1. Lossa skruvarna (A).

 Ta inte bort skruvarna (A).

2. Justera komponenten till önskad position.
3. Dra åt skruvarna.

5.10.8 Justera armstödsdynans position (uppfällbart armstöd)



- 5 mm insexnyckel

- 1.

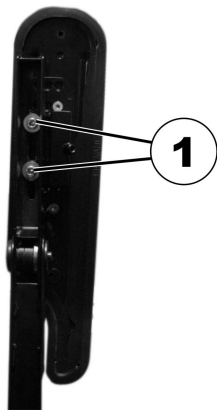

Fig. 5-26

Placera komponenten i vertikalt läge.

2. Lossa de inre skruvarna (1).

- 3.



Fig. 5-27

Justera komponenten till önskad position.

4. Dra åt skruvarna.
Var noga med att sätta tillbaka Nordlock-brickorna.

5.10.9 Höft-/lårstödet

Höft-/lårstödet kan endast användas tillsammans med de uppfällbara armstöden.

Ta bort höft-/lårstödet

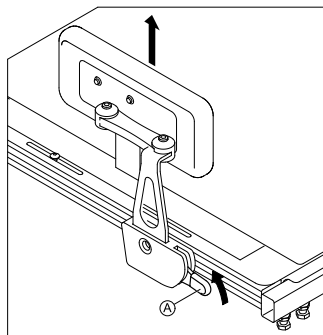

1. För spaken Ⓐ uppåt.
2. Ta bort höft-/lårstödet från hållaren.

Sätta dit höft-/lårstödet

1. Sätt in höft-/lårstödet i hållaren.
2. Tryck spaken Ⓐ nedåt.
Se till att höft-/lårstödet låses fast med ett hörbart klick.

Justera höft-/lårstödet läge



Risk för skador

Om höftstödet justeras för långt bakåt finns det risk för kollision mellan höftstödet och gångbalken.

- Justera höftstödet framåt så långt som möjligt.
- Kontrollera för kollisioner mellan höftstödet och gångbalken, speciellt vid gång nedför hinder.



- 5 mm insexnyckel

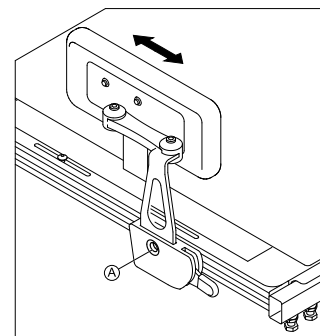

1. Lossa skruven Ⓐ.
Ta inte bort den.
2. Justera höft-/lårstödet till önskat läge.
3. Dra åt skruven.

Justera höft-/lårstödet bredd



- 2 st. 5 mm insexnyckel

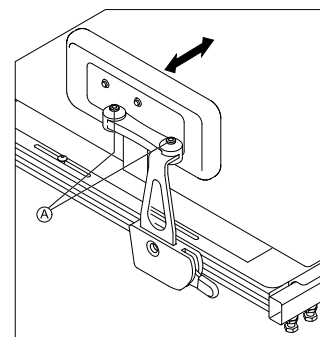

1. Lossa skruvarna ①.
2. Justera höft-/lårstödet till önskad bredd.

 Bredden på höft-/lårstödet kan inte göras större än sittbredden.

3. Dra åt skruvarna.

Justera höft-/lårstödet vinkel



- 5 mm insexnyckel

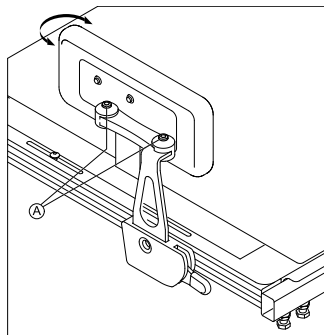

1. Lossa skruvarna ①.
2. Justera höft-/lårstödet till önskad vinkel.
3. Dra åt skruvarna.

Justera höftdynans djup



- 10 mm skiftnyckel

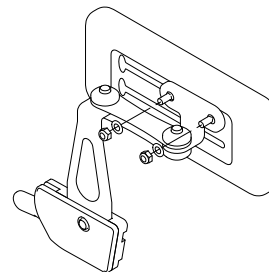
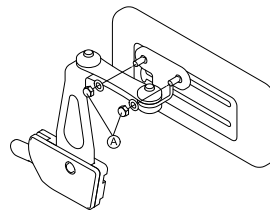

1. Lossa de två skruvarna ①.
2. Ställ in höftdynan på önskat djup.
3. Dra åt skruvarna.

Justera höftdynans höjd

Du kan justera höjden på höftdynan på två sätt:

- Med monteringspåren.
- Med fästet.

Med monteringspåren



- 10 mm skiftnyckel

1.

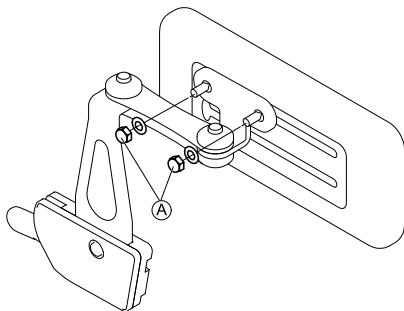

Lossa de två skruvarna ①.

2.

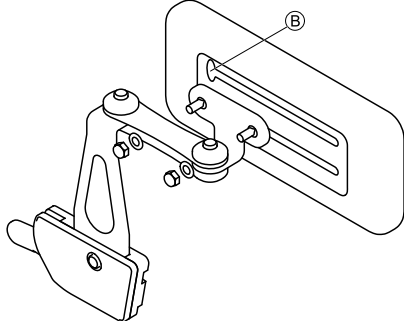

Ta bort höftdynans fäste från monteringsspåren via utskärningen ②.

3. Sätt in höftdynans fäste i det andra monteringsspåret.
4. Dra åt skruvarna.

Med fästet



- 5 mm insexnyckel

1.

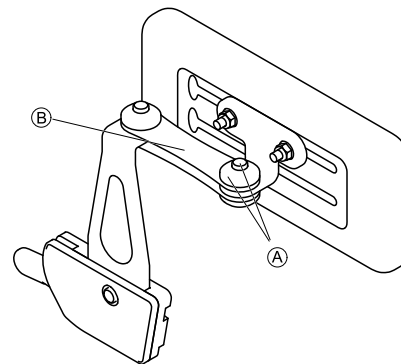

Ta bort den övre skruven och friktionslocket ①.

2. Ta bort den lilla friktionslänken ②.
- 3.

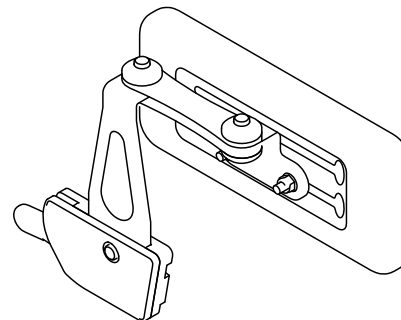

Ta bort höftdynan med fästet, vänd den upp och ned och sätt tillbaka den.

4. Sätt in friktionslänken, friktionslocket och skruven och dra åt.

5.10.10 Justera sittbredden

Det utdragbara sitsstödet kan ställas in i fyra steg. Sittbredden kan därmed ställas in tillsammans med den justerbara sittplattan eller den justerbara slingsitsen.

En beskrivning av hur bredden ställs in finns i servicemanualen till den här elrullstolen. Servicemanualen kan beställas från Invacare. Den innehåller dock instruktioner för servicetekniker med särskild utbildning och beskriver arbetsmoment som inte är avsedda att utföras av slutanvändaren.

5.10.11 Justera sittdjupet

 Sittdjupet har stor inverkan på valet av tyngdpunkt för sitsen. Det påverkar den dynamiska stabiliteten. Vid större förändringar av sittdjupet måste även sitsens tyngdpunkt justeras. Se "Justera sitsens tyngdpunkt" i servicemanualen till elrullstolen. Servicemanualen kan beställas från Invacare. Den innehåller dock instruktioner för tekniker med särskild utbildning och beskriver arbetsmoment som inte är avsedda att utföras av slutanvändaren.

 Siffrorna i skalan på sitsen är endast avsedda som riktmärken. De utgör inte mått på exempelvis sittdjup i cm.



- 6 mm insexnyckel

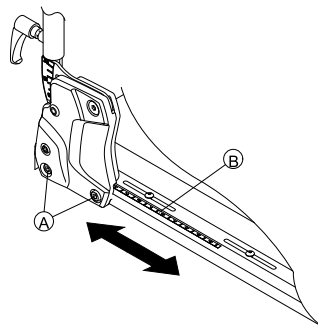





Fig. 5-28

1. Lossa ryggstödets nedre skruvar  på båda sidorna.



Ta inte bort skruvarna .

2. Justera komponenten till önskad position. Sittdjupet kan ställas in steglöst. Använd skalan  på sitsen som riktmärke. Var noga med att ställa in samma sittdjup på båda sidorna.
3. Dra åt skruvarna.

5.11 Anpassningsmöjligheter för Max-sits

5.11.1 Ändra armstödens position



Verktyg:

- 6 mm insexnyckel

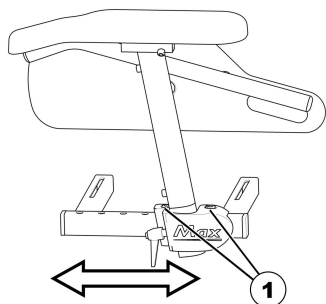

1. Lossa skruvarna (1) och ta bort dem.
2. Placera armstödet i önskat läge.
Om det inte går att flytta armstödet kan du slå lätt på klämman för att lossa den.
3. Sätt tillbaka skruvarna och dra åt dem.

5.11.2 Justera armstödens höjd

-  • 3 mm insexnyckel

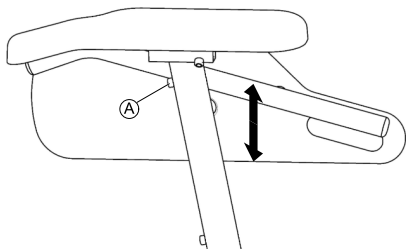

1. Lossa skruven (A).
2. Justera armstödet till önskad höjd.
3. Dra åt skruven.

1580071-K

5.11.3 Justera avståndet mellan armstöden

-  Verktyg:
• 8 mm insexnyckel

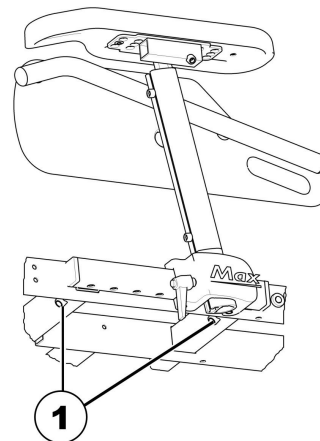

1. Lossa skruvarna (1).
2. Ställ in armstödet på önskad bredd.
3. Dra åt skruven.
4. Upprepa samma sak med det andra armstödet.

5.11.4 Justera sittdjupet



FÖRSIKTIGT!

Risk för skada på elrullstolen om sittdjupjusteringen inte är identisk centralt och i sidled

– När du justerar sittdjupet måste du vara noga med att ställa in identiska värden i sidled och för spindeln eller reglaget som justerar ryggestödet.



Om det behövs kan du minska sittdjupet med 130 mm med hjälp av en sittdjupsadapter.



Verktyg:

- Stjärnskruvmejsel
- 6 mm insexnyckel

1. Ta bort sittdynan.
- 2.

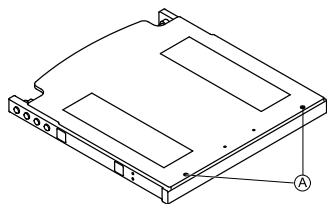

Lossa skruvarna **A** och ta bort sittplattan.

3.

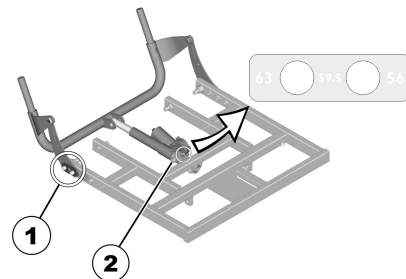

Ta bort skruvarna, brickorna och täckplattorna (1) på båda sidor.

4. Ta bort skruven (2).
5. Justera ryggestödets djup till önskad position med hjälp av spindeln eller reglaget. Använd etiketten på spindeln eller reglaget som vägledning.
6. Dra åt skruven (2).
- 7.

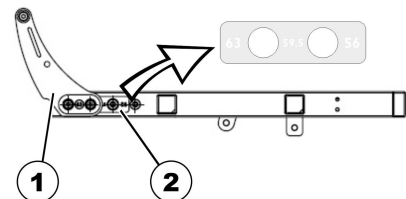

Justera lagerplåtarna (1) till önskad höjd. Använd etiketten på sitsen som vägledning (2).

8. Sätt tillbaka täckplåtarna och dra åt skruvarna.
9. Montera sittplattan och lägg tillbaka sittdynan.

5.12 Ställa in sitsvinkeln



FÖRSIKTIGT!

Om sittlutningen eller ryggstödsvinkeln justeras så ändras elrullstolens mått, vilket direkt påverkar dess dynamiska stabilitet

- Mer information om dynamisk stabilitet, hur du klarar av lutande underlag och hinder samt justerar sittlutning eller ryggstödsvinkel på rätt sätt finns i 6.5 Körning över hinder, sida 94 och 6.6 Köra på lutande underlag, sida 95.

5.12.1 Manuell

Sittvinkeln justeras med hjälp av två perforerade plattor som sitter under sittramarna på höger och vänster sida.



- 13 mm skiftnyckel (1/2 tums)

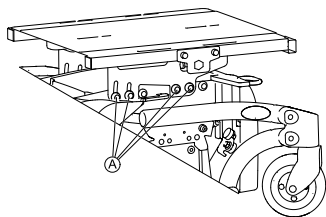

Bilden visar var du hittar skruvarna Ⓐ för manuell justering av sittvinkeln.

1. Lossa alla skruvar på båda sidorna.
2. Ställ in önskad vinkel.
3. Dra åt skruvarna.

5.13 Justera ryggstödet



FÖRSIKTIGT!

Om sittlutningen eller ryggstödsvinkeln justeras så ändras elrullstolens mått, vilket direkt påverkar dess dynamiska stabilitet

- Mer information om dynamisk stabilitet, hur du klarar av lutande underlag och hinder samt justerar sittlutning eller ryggstödsvinkel på rätt sätt finns i 6.5 Körning över hinder, sida 94 och 6.6 Köra på lutande underlag, sida 95.

5.13.1 Justera ryggstöds höjden

I följande avsnitt beskrivs hur du justerar höjden på ryggplattan.



Slingback-ryggstödet finns endast i de fasta höjderna 48 och 54 cm.



- 5 mm insexnyckel

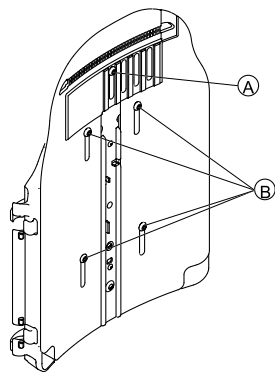



Fig. 5-29

1. Lossa skruvarna A och B.

 Ta inte bort skruvarna A och B.

2. Justera komponenten till önskad position.
3. Dra åt skruvarna.

5.13.2 Justera ryggstödsbredden

Ryggplattans bredd kan i viss mån ställas in genom justering av den främre plattan, t.ex. för att anpassa ryggplattan till siddynan. Större justeringar måste göras på den bakre plattan av en servicetekniker och beskrivs i servicemanualen till elrullstolen.



Slingback-ryggstödet finns endast i bredderna 38–43 cm och 48–53 cm och måste i vissa fall bytas beroende på vilken bredd som ska ställas in. En beskrivning av hur ryggstödet byts finns i servicemanualen till elrullstolen. Servicemanualen kan beställas från Invacare. Den innehåller dock instruktioner för servicetekniker med särskild utbildning och beskriver arbetsmoment som inte är avsedda att utföras av slutanvändaren.

Observera att även ryggdynan måste bytas om slingback-ryggstödet bredd justeras.



- 5 mm insexnyckel

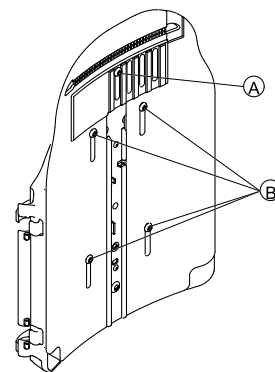



Fig. 5-30

1. Lossa och ta bort skruven **A**.
 2. Lossa skruvarna **B**.
-  Ta inte bort skruvarna **B**.

3. Justera komponenten till önskad position.
4. Sätt i skruven **A**.
5. Dra åt skruvarna.

5.13.3 Justera ryggstödsvinkeln



FÖRSIKTIGT!

Alla ändringar av sittvinkeln och ryggstödsvinkeln påverkar elrullstolens mått och därmed även dess dynamiska stabilitet

– Mer information om stabilitet, om att ta sig över hinder på rätt sätt, om att köra i uppförs- och nedförsbacke samt om rätt ryggstöds- och sittvinklar finns i avsnitten *6.5 Körning över hinder, sida 94* och *6.6 Köra på lutande underlag, sida 95*.



FÖRSIKTIGT!

Risk att falla ur rullstolen

När du justerar ryggstödet kan det plötsligt flytta sig bakåt och du kan falla ur rullstolen.

– Luta dig inte mot ryggstödet medan du justerar det.



Om ryggstödet är försett med vred i stället för insexskruvar behöver du inga verktyg.

Ryggstöd med justerbar bredd



- 6 mm insexnyckel

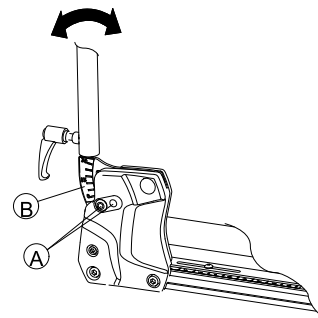

Fig. 5-31

1. Lossa och ta bort ryggstödet's övre skruv **A** på båda sidorna.
2. Ställ in önskad ryggstödsvinkel i steg om 3,8°. Använd skalan **B** på ryggstödet som riktmärke. Var noga med att ställa in samma vinkel på båda sidorna.
3. Sätt in och dra åt skruven. Se till att skruven når igenom ett av hålen på ryggstödsfästet. Skruven måste vara synlig på insidan av fästet och skruvhuvudet måste vara helt i linje med fästet.

Enkelt ryggstöd



- 6 mm insexnyckel

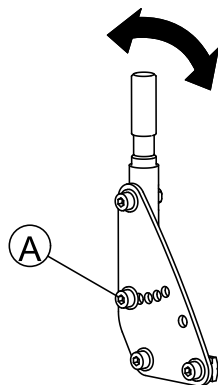

Fig. 5-32

1. Lossa och ta bort ryggstödets mellersta skruv (A) på båda sidor.
2. Ställ in önskad ryggsstödsinkel i steg om 7,5°.
Var noga med att ställa in samma vinkel på båda sidorna.
3. Sätt in och dra åt skruven.

5.13.4 Justera ryggsstödvinkeln (Max-sits)



Verktyg:

- Stjärnskruvmejsel

1. Ta bort ryggdynan och sittdynan.
- 2.

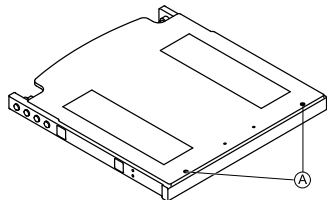

Lossa skruvarna (1) och ta bort sittplattan.

3.

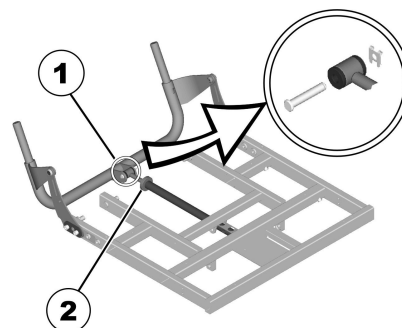

4. Fäll ryggsstödet framåt.
5. Lossa den räfflade muttern (2).
6. Justera vinkeln på ryggsstödet till önskad position med hjälp av spindeln.
Om du vrider spindeln medurs och inåt lutas ryggsstödet bakåt. Om du vrider spindeln moturs och utåt lutas ryggsstödet framåt.
7. Fäst spindeln på ryggröret med hjälp av bulten och säkra denna.
8. Montera sittplattan och lägg tillbaka sittdynan.

5.13.5 Justera klädseln på ryggstöd med justerbar spänning

1.

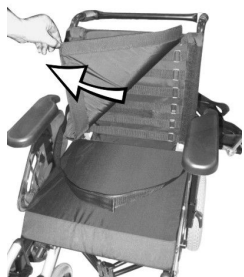

Fig. 5-33

Ta bort ryggdynan (som är fäst med kardborreband) genom att dra den uppåt och ta av den så att du kommer åt justeringsbanden.

2.

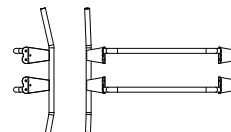

Fig. 5-34

Justera de enskilda bandens spänning efter önskemål.

3. Sätt tillbaka ryggdynan.

5.13.6 Justera ryggstödet vinkel



A



B

Bild 1

Ryggstödet är utformat med olika vinklar som figur 1 visar. Det gör att olika justeringar kan göras beroende på hur ryggstödet monteras. Läge A (delen av ryggstödet med den längre vinkeln vänd uppåt) ger brukaren mer utrymme för skulderpartiet medan läge B ger mer utrymme för baken.

1.

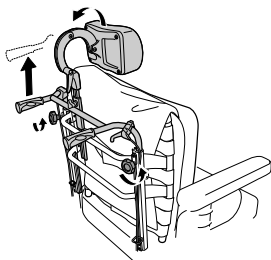

Lossa på handhjulen **A** och höj körhandtagen så långt det går.

2.

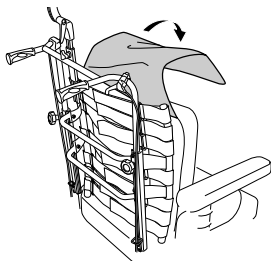

Ta bort dynan.

3.

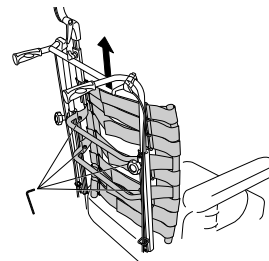

Lossa skruvarna **B** och ta bort ryggstödet genom att lyfta det uppåt.

4.

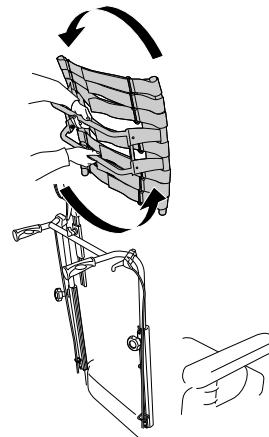

Vrid ryggstödet 180 grader.

5.

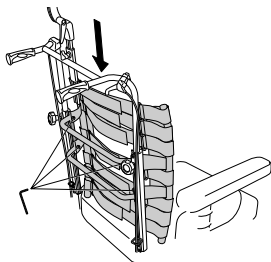

Sätt tillbaka ryggstödet genom att passa in det i ryggrörens öppningar. Dra åt skruvarna.

6.

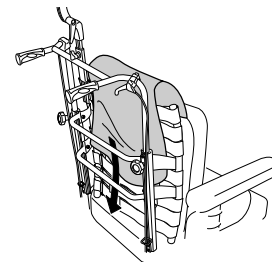

Sätt tillbaka dynan och överdraget.

7.

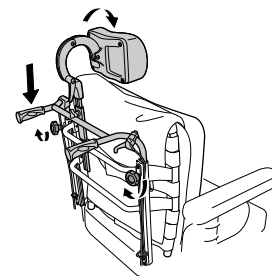

Sänk körhandtagen och dra åt handhjulen.

5.14 Ställa in Rea huvudstöd



FÖRSIKTIGT!

Risk för personskador under användning av elrullstolen som bilsäte om ett huvudstöd är felinställt eller saknas.

Nacken kan i annat fall översträckas vid en kollision.

- Huvudstöd måste finnas. Det huvudstöd som är tillgängligt från Invacare som tillval till den här elrullstolen är lämpligt för användning under transport.
- Huvudstödet måste ställas in efter brukarens öronhöjd.

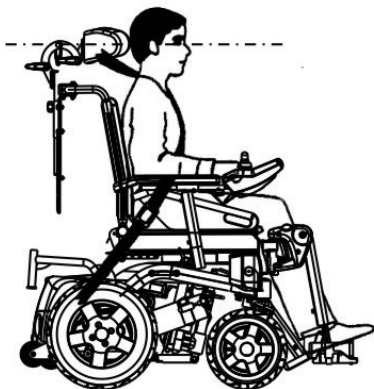

5.14.1 Justering av positionen på huvudstödet eller nackstödet från Rea

Justeringen av positionen är likadan för alla huvudstöd och nackstöd från Rea.



- 5 mm insexnyckel

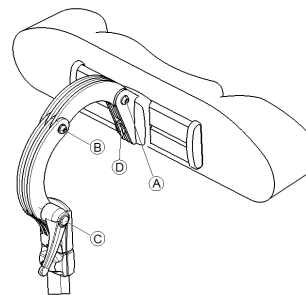

1. Lossa skruvarna A, B eller klämdelen C.
2. Justera huvud- eller nackstödet till önskad position.
3. Dra åt skruvarna och spännspaken igen.
4. Lossa insexskruven D.
5. Dra huvudstödet till vänster eller höger till önskad position.
6. Dra åt insexskruven.

5.14.2 Justera höjden på huvudstöd eller nackstöd från Rea

Höjjusteringen är likadan för alla huvudstöd och nackstöd från Rea.

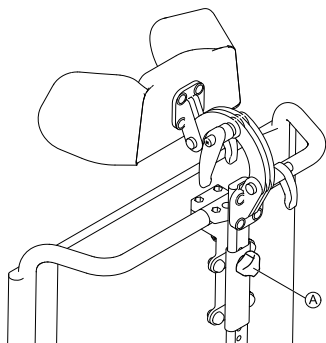

Fig. 5-35

1. Lossa handskruven ①.
2. Justera komponenten till önskad position.
3. Dra åt handskruven.

5.14.3 Justera kindstöden



Fig. 5-36

1. Skjut komponenterna inåt eller dra ut komponenterna till önskat läge.

5.15 Justera Elan-huvudstödet

Monteringsmaterialet för huvudstödet är utformat för att sättas in i befintliga monteringshål i ryggstödet.



FÖRSIKTIGT!

Risk för personskador under användning av elrullstolen som bilsäte om ett huvudstöd är felinställt eller saknas.

Nacken kan i annat fall översträckas vid en kollision.

- Huvudstöd måste finnas. Det huvudstöd som är tillgängligt från Invacare som tillval till den här elrullstolen är lämpligt för användning under transport.
- Huvudstödet måste ställas in efter brukarens öronhöjd.



Fig. 5-37



- Ryggstödsdynans överdrag kan behöva tas bort och ändras för att komma åt huvudstödet monteringshål på bakstycket.
- Det finns en mellanläggplatta som tillval. Den kan monteras mellan klämanordningen och bakstycket för att ge ytterligare avstånd för Posture Back (ställningsryggstöd) och Deep Back (djupt ryggstöd).

5.15.1 Justera Elan-huvudstöds materialet

Elan-huvudstöds materialet kan justeras på många sätt. Bilden nedan visar ledernas möjliga justeringsområden.

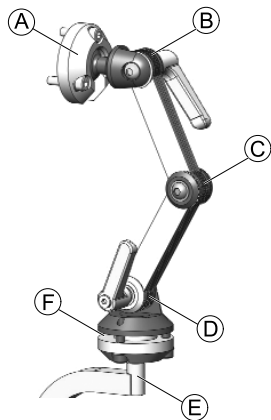

Fig. 5-38

Ⓐ	Övre vinklingsbara pivån	<ul style="list-style-type: none"> • 360° rotation • 80° lutning
Ⓑ	Övre leden	<ul style="list-style-type: none"> • 180° rotation
Ⓒ	Mittleden	<ul style="list-style-type: none"> • 100° rotation
Ⓓ	Nedre leden	<ul style="list-style-type: none"> • 180° rotation
Ⓔ	Monteringsrör	<ul style="list-style-type: none"> • 360° rotation i steg om 90°
Ⓕ	Nedre vinklingsbara pivån	<ul style="list-style-type: none"> • 360° rotation • 50° lutning

Montering



- 2,5 mm insexnyckel
- 4 mm insexnyckel
- 5 mm insexnyckel

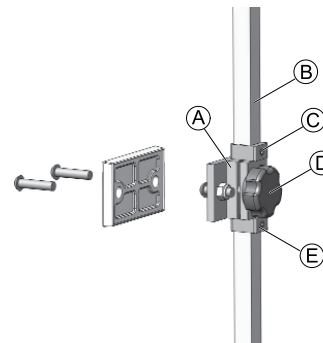



Fig. 5-39

1. Rikta in och sätt in huvudstödet klämanordning i befintliga monteringshål på ryggstödsstycket A med tillhandahållet material.
2. Montera dynan till huvudstödet (visas inte på bilden) på huvudstödsröret med tillhandahållet monteringsmaterial.
 - i Dynan till huvudstödet kan justeras till önskad vinkel med hjälp av kulleleden i änden av huvudstödsröret genom att lossa och dra åt monteringsmaterialet.
3. Lossa och ta bort den nedre D-ringen E från materialet.
4. Skjut in det vertikala monteringsröret B i klämanordningen och justera den totala höjden för huvudstödet dyna till önskad position. Dra åt vredet D. För korrekt inställning ska huvudstödet anpassas till brukarens öronhöjd.
5. Justera den övre D-ringen C efter behov.
6. När önskad höjd är inställd ska den nedre D-ringen E justeras så att den vilar plant mot klämanordningens nederdel (för att förhindra att den glider).

Justera djup och vinkel

Djupet och vinkeln på huvudstödet kan justeras ytterligare med vinklingsmaterialet.

- | | |
|--|--------------------|
|  | • 4 mm insexnyckel |
|  | • 5 mm insexnyckel |

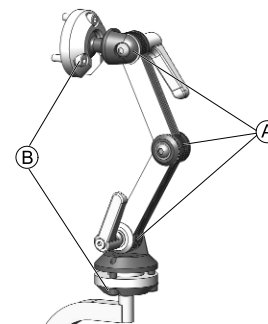

Fig. 5-40

1. Lossa skruvarna och spännspakarna i det tvådelade justeringssystemet A och skruvarna i de övre och nedre vinklingsbara pivåerna B.
2. Justera komponenten till önskad position.
3. Dra åt skruvarna och spännspakarna.

5.16 Justera sidostöden

5.16.1 Justera bredden

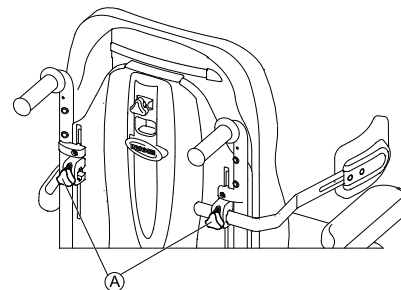

Fig. 5-41

1. Lossa vreden (A) som håller fast sidostöden.
2. Justera komponenten till önskad position.
3. Dra åt vreden.

5.16.2 Justera höjden



- 5 mm insexnyckel

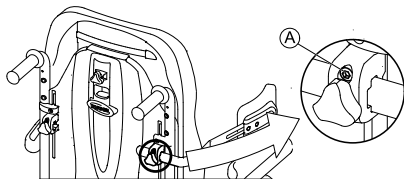

Fig. 5-42

1. Lossa skruvarna (A).
2. Justera komponenten till önskad position.
3. Dra åt skruvarna.

5.16.3 Justera djupet



- 5 mm insexnyckel

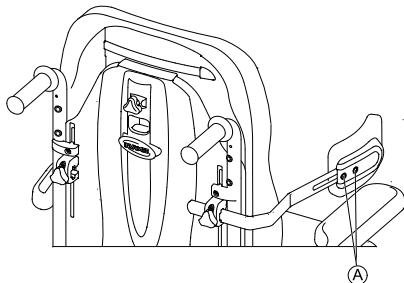

Fig. 5-43

1. Lossa skruvarna (A).
2. Justera komponenten till önskad position.
3. Dra åt skruvarna.

5.17 Justera/ta bort brickan



FÖRSIKTIGT!

Risk för personskador eller materiella skador om en elrullstol med bricka transporteras i ett fordon

– Om elrullstolen har en bricka så måste denna tas av före transport av elrullstolen.



Fig. 5-44

5.17.1 Justera brickan i sidled

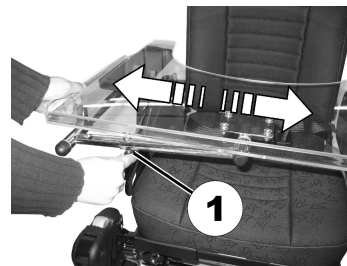

Fig. 5-45

1. Lossa vingskruven (1).
2. Justera komponenten till önskad position.
3. Dra åt vingskruven.

5.17.2 Justera brickans djup/ta bort brickan

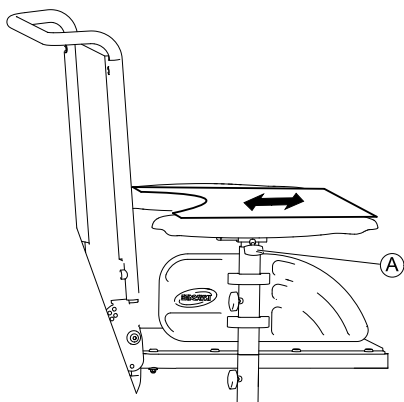

Fig. 5-46

1. Lossa vingskruven (A).
2. Justera komponenten till önskad position (eller ta bort den helt).
3. Dra åt vingskruven.

5.17.3 Svänga brickan åt sidan

Brickan kan vridas uppåt och åt sidan för att ge brukaren möjlighet att förflytta sig till och från elrullstolen.



FÖRSIKTIGT!

Risk för personskador! När brickan är upphöjd kan den inte låsas fast i detta läge!

- Lämna inte kvar brickan i uppåtvinklat läge.
- Försök aldrig köra med brickan uppåtvinklad.
- Sänk alltid ner brickan på ett kontrollerat sätt.

5.18 Centralt monterade benstöd – manuellt justerbara

5.18.1 Ta bort benstödet

Du kan ta bort det centrala, manuellt justerbara benstödet helt.

- 1.

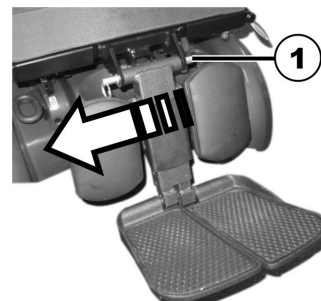

Ta bort den löstagbara axeln (1).

- 2.

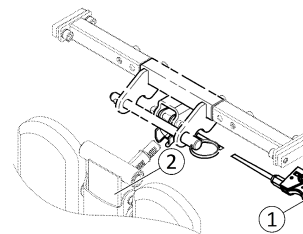

Håll i benstödet ordentligt och dra i spaken (1).

3. Ta bort benstödet från hållaren (2).

5.18.2 Ställa in vinkeln på benstödet



FÖRSIKTIGT!

När benstödet inte är låst och man drar i spaken (1) sänks benstödet hastigt och det finns risk att man skadar sig.

– Lås benstödet innan du drar i spaken för att ändra benstödet's vinkel.



1. Håll fast benstödet.
2. Dra i spaken (1).
3. För benstödet till önskat läge.

5.18.3 Ställa in längden på benstödet



- 3/16" (4 mm) insexnyckel

Du kan ställa in olika längd på benstöden.

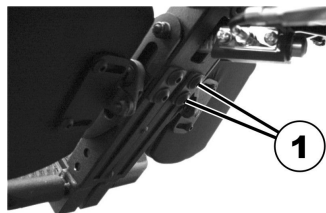

1. Lossa skruvarna (1) på baksidan av benstödet med insexnyckeln.
2. Ställ in önskad längd.
3. Dra åt skruvarna igen.

5.18.4 Justera fotplattans vinkel



- 5/32" (4 mm) insexnyckel



1. Fäll upp fotplattorna för att komma åt justeringsskruvarna (1).
2. Ställ in justeringsskruvarna med insexnyckeln.
3. Fäll ner fotplattorna igen.

5.18.5 Ställa in vinkel och höjd på vadplattan



Verktyg:

- 3/16" (4 mm) insexnyckel

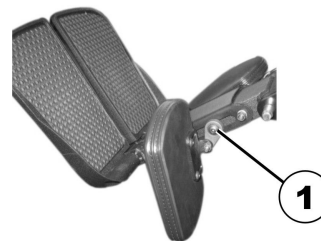

1. Fäll fram vadplattan för att komma åt skruven (1).
2. Lossa skruven med insexnyckeln och ställ in önskad vinkel och höjd på vadplattan.
3. Dra åt skruven igen.
4. Fäll tillbaka vadplattan igen.

5.19 LNX-benstöd

5.19.1 Ställa in benstödet längd

Vid behov kan benstödet justeras till en förinställd vinkel på 83° eller 97° i stället för 90°. Kontakta din Invacare-leverantör.

-
- | | |
|--|---|
|  | <ul style="list-style-type: none"> • 4 mm insexnyckel • 10 mm U-skiftnyckel |
|--|---|
-

Du kan justera längden på benstöden oberoende av varandra.

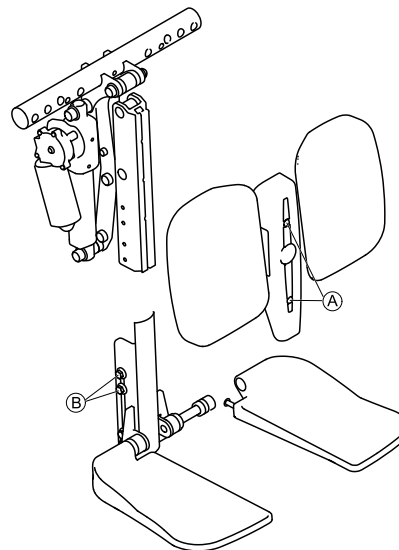

1. Ta bort skruvarna (A) på framsidan av benstödet.
2. Ta bort överdraget tillsammans med vaddynorna.
3. Lossa muttrarna (B) på sidan av benstödet.
Det kan vara nödvändigt att ta bort muttrarna och flytta dem från ena spåret till det andra.
4. Ställ in önskad längd.
5. Dra åt muttrarna.
6. Sätt tillbaka vaddynorna och klädseln och dra åt skruvarna.



Benstödet med fotplatta ställs in likadant.

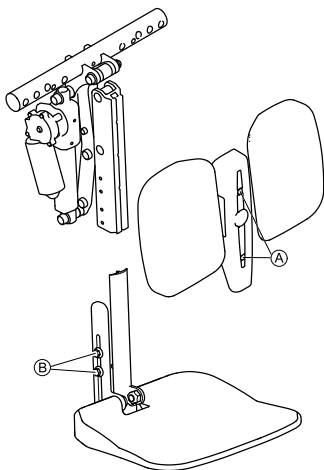

5.19.2 Justera fotplattans vinkel



- 5/32" (4 mm) insexnyckel



1. Fäll upp fotplattorna för att komma åt justeringskruvarna (1).
2. Ställ in justeringskruvarna med insexnyckeln.
3. Fäll ner fotplattorna igen.

5.19.3 Justera fotplattans vinkel



- 5/32" (4 mm) insexnyckel

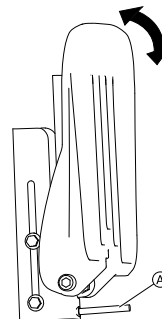

1. Fäll upp fotplattorna för att komma åt justeringskruven (A).
2. Ställ in justeringskruven med insexnyckeln.
3. Fäll ner fotplattan igen.

5.19.4 Ställa in vaddynans höjd och bredd



Risk för skador på elrullstolen

- När man har ändrat vaddynans konfiguration ska man se till att vaddynorna varken är i kontakt med hjulen eller sittplattan när benstödsvinkeln justeras.

Vaddynorna kan justeras separat vid respektive monteringsfäste med monteringskruvarna på baksidan av vaddynorna. Vaddynorna kan justeras (djup, höjd och vinkel) för att uppnå en mängd olika konfigurationer. Med den separata dynjusteringen kan du uppnå optimal placering och komfort för slutanvändaren. Nedan visas exempel på konfigurationer.

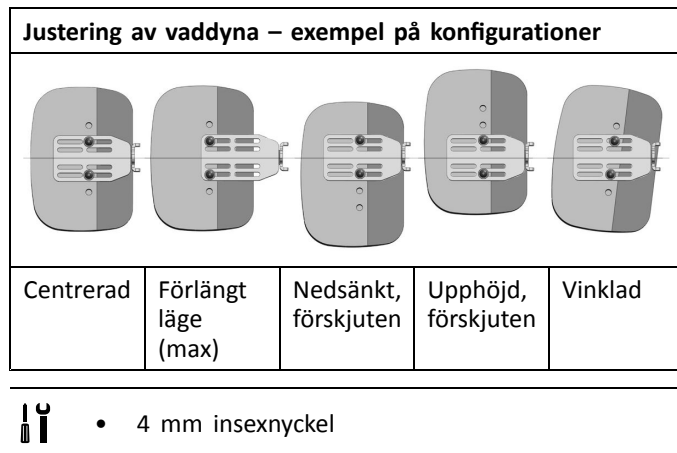

1. Fäll vaddynan framåt för att komma åt bultarna.
2. Lossa bultarna och ta bort dem vid behov.
3. Justera vaddynan till önskad höjd och bredd.
4. Dra åt bultarna.
5. Fäll tillbaka vaddynan.

5.20 Vari-F fotplatta

5.20.1 Svänga benstöden utåt och/eller ta av dem

Den lilla utlösningsskruven sitter på benstödens ovansida. När benstödet har lossats kan det svängas inåt eller utåt, så att man kan stiga ur. Det kan dessutom tas av helt.



1. Tryck på utlösningsskruven (1) och sväng benstöden utåt.
2. Ta av benstöden uppåt.

5.20.2 Ställa in vinkel



FÖRSIKTIGT!

Risk för personskador på grund av felinställda fotstöd och benstöd

– Före och efter varje användning är det av högsta vikt att du ser till att benstöden inte är i kontakt med vare sig hjulen eller marken.



- 6 mm insexnyckel

1.

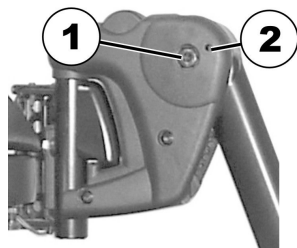

Lossa skruven (1) med hjälp av insexnyckeln.

2. Om det inte går att röra benstödet, efter att du har lossat skruven, så ska du sätta ett metallstift i det för ändamålet avsedda hålet (2) och banka lite löst på det med en hammare. Då lossas klämmekanismen inuti benstödet. Upprepa proceduren från den andra sidan av benstödet vid behov.

3.

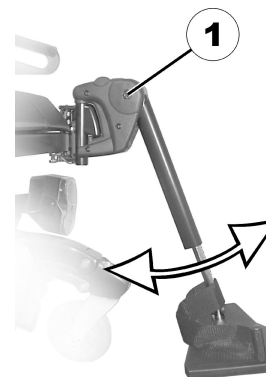

Lossa skruven (1) med insexnyckeln.

4. Ställ in önskad vinkel.
5. Dra åt skruven igen.

5.20.3 Inställning av benstödens ändstopp



- 6 mm insexnyckel
- 10 mm fast nyckel

1.

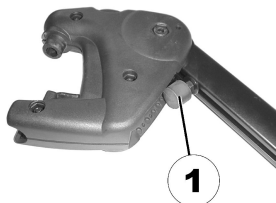

Fig. 5-47

Benstödens ändposition bestäms av en gummibuffert (1).

2.

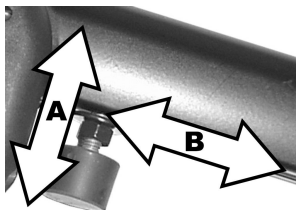

Fig. 5-48

Gummibufferten kan skruvas i och skruvas ut (A) respektive förskjutas uppåt eller neråt (B).

3.

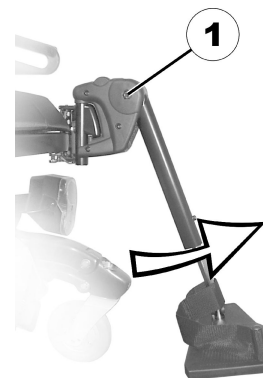

Fig. 5-49

Lossa skruven (1) med insexnyckeln och sväng benstödet uppåt för att komma åt gummibufferten.

4.

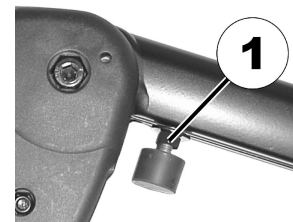

Fig. 5-50

Lossa kontramuttern (1) med nyckeln.

5.

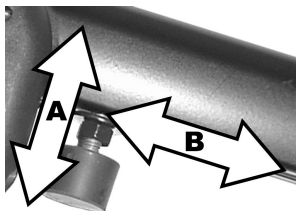

Fig. 5-51

Placera gummibufferten i önskad position.

6. Dra åt kontramuttern igen.

7.

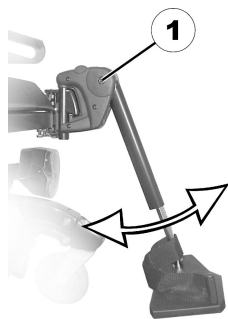

Fig. 5-52

Placera benstöden i önskad position.

8. Dra åt skruven igen.

5.20.4 Ställa in benstödets längd



FÖRSIKTIGT!

Risk för personskador på grund av felinställda fotstöd och benstöd

- Före och efter varje användning är det av högsta vikt att du ser till att benstöden inte är i kontakt med vare sig hjulen eller marken.



- 5 mm insexnyckel

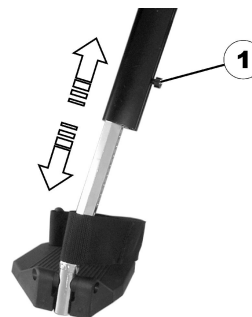

1. Lossa skruven (1) med insexnyckeln.
2. Ställ in önskad längd.
3. Dra åt skruven igen.

5.21 Vari-A benstöd

5.21.1 Svänga benstöden utåt och/eller ta av dem

Den lilla utlösningssknappen sitter på benstödens ovansida. När benstödet har lossats kan det svängas inåt eller utåt, så att man kan stiga ur. Det kan dessutom tas av helt.

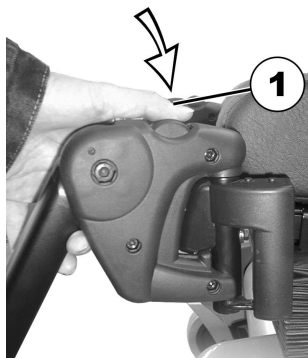

1. Tryck på utlösningssknappen (1) och sväng benstöden utåt.
2. Ta av benstöden uppåt.

5.21.2 Ställa in vinkel



FÖRSIKTIGT!

Risk för personskador på grund av felinställda fotstöd och benstöd

- Före och efter varje användning är det av högsta vikt att du ser till att benstöden inte är i kontakt med vare sig hjulen eller marken.

1.

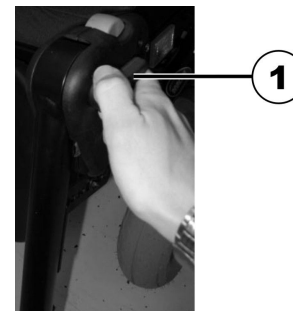

Lossa spännsaken (1) moturs minst ett varv.

2.



Slå till spaken för att frigöra låsmekanismen.

3.



Ställ in önskad vinkel.

4.



Vrid spaken medurs för att dra åt den.

5.21.3 Inställning av benstödens ändstopp



- 10 mm fast nyckel

1.



Benstödens ändposition bestäms av en gummibuffert (1).

2.

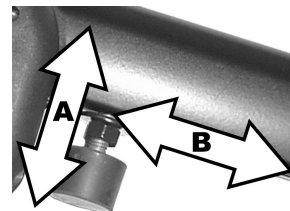

Gummibufferten kan skruvas in eller ut (A) respektive förskjutas uppåt eller neråt (B)

3.

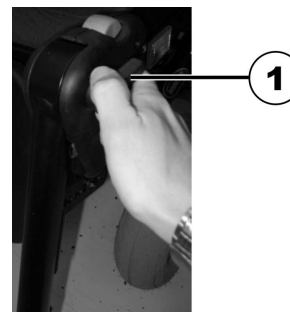

Lossa spännspaken (1) moturs minst ett varv.

4.



Slå till spaken för att frigöra låsmekanismen.

5.



Sväng benstöden uppåt för att komma åt gummibufferten.

6.

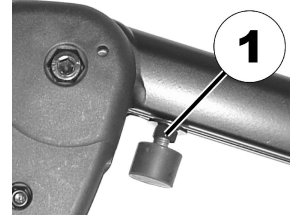

Använd den fasta nyckeln för att lossa kontramuttern (1).

7.

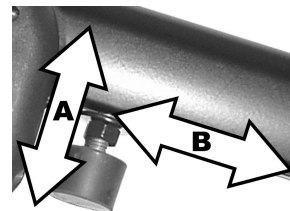

Flytta gummibufferten till önskad position.

8. Dra åt kontramuttern igen.

9.



Flytta benstöden till önskad position.

10. Dra åt spännpaken igen.

5.21.4 Ställa in benstödens längd



FÖRSIKTIGT!

Risk för personskador på grund av felinställda fotstöd och benstöd

- Före och efter varje användning är det av högsta vikt att du ser till att benstöden inte är i kontakt med vare sig hjulen eller marken.



- 5 mm insexnyckel

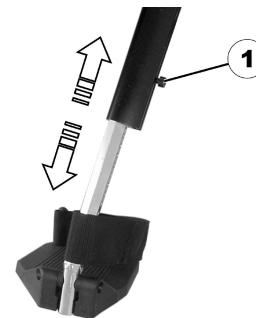

1. Lossa skruven (1) med insexnyckeln.
2. Ställ in önskad längd.
3. Dra åt skruven igen.

5.21.5 Ställa in vadplattans djup

Vadplattans djup kan ställas in via fästplåten. Fästplåtens hålkombinationer ger 5 olika djupinställningar.



- 10 mm fast nyckel

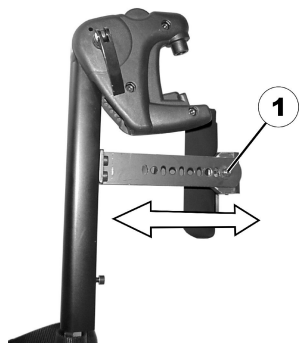

1. Lossa muttern (1) med den fasta nyckeln och ta bort den.
2. Ställ in önskat djup. Lägg märke till att de runda hålen är avsedda för vadplattans fästsruvar, de avlånga hålen för metallstiftet utan gänga.
3. Skruva på muttern igen och dra åt.

5.21.6 Ställa in vadplattans höjd



- 4 mm insexnyckel

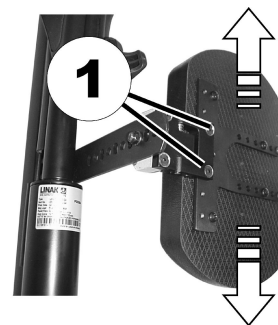

1. Lossa skruvarna (1) med insexnyckeln.
2. Ställ in önskad position.
3. Dra åt skruvarna igen.

5.21.7 Låsa upp och svänga vadplattan åt sidan för att stiga ur

- 1.



Tryck vadplattan rakt nedåt.

- 2.



Lås upp benstöden och sväng dem utåt.
Vadplattan svänger bakåt av själv.

3.



Lyft benet över hälremmen och ställ det på golvet.

5.21.8 Ställa in den vinkelinställbara fotplattan



- 5 mm insexnyckel

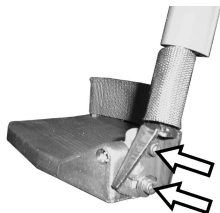

1. Lossa fotplattans båda inställningsskruvar med insexnyckeln.
2. Ställ in önskad vinkel.
3. Dra åt skruvarna igen.

5.21.9 Ställa in den vinkel- och djupinställbara fotplattan



- 5 mm insexnyckel

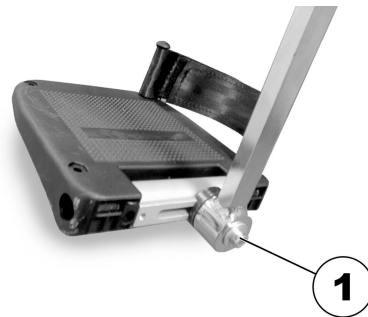

1. Lossa fotplattans inställningsskruv (1) med insexnyckeln.
2. Ställ in fotplattan på önskad vinkel respektive önskat djup.
3. Dra åt skruven igen.

5.22 Manuellt vinkelställbart benstöd (ADM)

5.22.1 Svänga benstöden utåt och/eller ta av dem

Den lilla utlösningsskruven sitter på benstödens ovansida. När benstödet har lossats kan det svängas inåt eller utåt, så att man kan stiga ur. Det kan dessutom tas av helt.

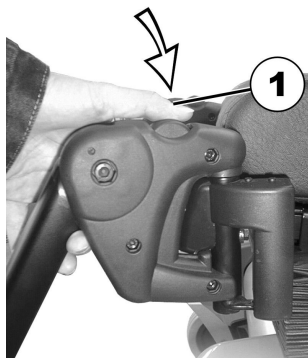

1. Tryck på utlösningssknappen (1) och sväng benstöden utåt.
2. Ta av benstöden uppåt.

5.22.2 Ställa in vinkel



FÖRSIKTIGT!

Risk för klämskador

– Ta inte i benstödens vridningsområde.



FÖRSIKTIGT!

Risk för personskador på grund av felinställda fotstöd och benstöd

– Före och efter varje användning är det av högsta vikt att du ser till att benstöden inte är i kontakt med vare sig hjulen eller marken.

Lyfta:



1. Dra upp benstödet tills önskad vinkel har uppnåtts.

Sänka:

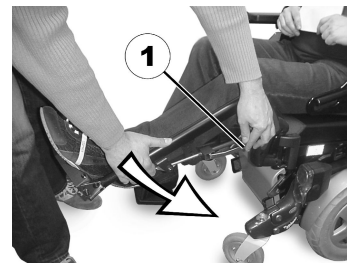

1. Håll kvar benstödet i fotplattans område, dra i justerspaken på sidan (1) och sänk benstödet långsamt.

5.22.3 Ställa in benstödet längd



FÖRSIKTIGT!

Risk för personskador på grund av felinställda fotstöd och benstöd

- Före och efter varje användning är det av högsta vikt att du ser till att benstöden inte är i kontakt med vare sig hjulen eller marken.



- 5 mm insexnyckel

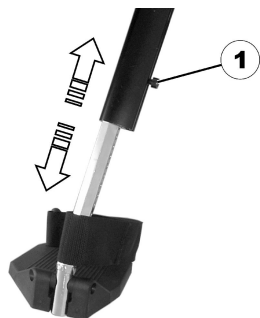

1. Lossa skruven (1) med insexnyckeln.
2. Ställ in önskad längd.
3. Dra åt skruven igen.

5.22.4 Ställa in vadplattans djup

Vadplattans djup kan ställas in via fästplåten. Fästplåtens hålkombinationer ger 5 olika djupinställningar.



- 10 mm fast nyckel



1. Lossa muttern (1) med den fasta nyckeln och ta bort den.
2. Ställ in önskat djup. Lägg märke till att de runda hålen är avsedda för vadplattans fästsruvar, de avlånga hålen för metallstiftet utan gänga.
3. Skruva på muttern igen och dra åt.

5.22.5 Ställa in vadplattans höjd



- 4 mm insexnyckel



1. Lossa skruvarna (1) med insexnyckeln.
2. Ställ in önskad position.
3. Dra åt skruvarna igen.

5.22.6 Låsa upp och svänga vadplattan åt sidan för att stiga ur

1.



Tryck vadplattan rakt nedåt.

2.

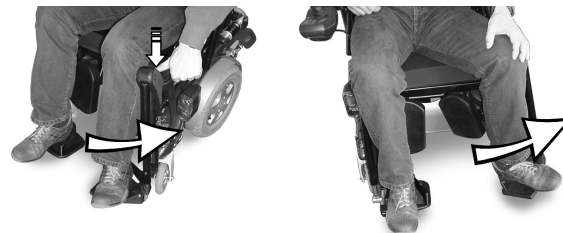

Lås upp benstöden och sväng dem utåt.
Vadplattan svänger bakåt av sig själv.

3.



Lyft benet över hälremmen och ställ det på golvet.

5.22.7 Ställa in den vinkelinställbara fotplattan



- 5 mm insexnyckel

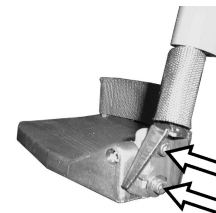

1. Lossa fotplattans båda inställningskruvar med insexnyckeln.
2. Ställ in önskad vinkel.
3. Dra åt skruvarna igen.

5.22.8 Ställa in den vinkel- och djupinställbara fotplattan



- 5 mm insexnyckel



1. Lossa fotplattans inställningsskruv (1) med insexnyckeln.
2. Ställ in fotplattan på önskad vinkel respektive önskat djup.
3. Dra åt skruven igen.

5.23 Elektriska höjbara benstöd (ADE-benstöd)

5.23.1 Svänga benstöden utåt och/eller ta av dem

Den lilla utlösningsskruven är belägen på benstödens ovansida. När benstöden har låsts upp kan de svängas inåt eller utåt så att man kan stiga ur. De kan dessutom tas av helt.

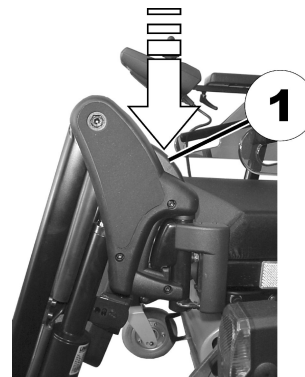

1. Tryck på utlösningsskruven (1) och sväng benstödet utåt.
2. Ta av benstödet uppåt.

5.23.2 Ställa in vinkel



FÖRSIKTIGT!

Risk för klämskador

- Ta inte i benstödens vridningsområde.



FÖRSIKTIGT!

Risk för personskador på grund av felinställda fotstöd och benstöd

- Före och efter varje användning är det av högsta vikt att du ser till att benstöden inte är i kontakt med vare sig hjulen eller marken.

Det elektriskt höjjusterbara benstödet styrs från manöverboxen. Se även den separata bruksanvisningen till din manöverbox.

5.23.3 Ställa in benstödets längd



FÖRSIKTIGT!

Risk för personskador på grund av felinställda fotstöd och benstöd

- Före och efter varje användning är det av högsta vikt att du ser till att benstöden inte är i kontakt med vare sig hjulen eller marken.



- 10 mm fast nyckel

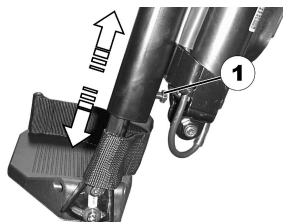

1. Lossa skruven (1) med den fasta nyckeln.
2. Ställ in önskad längd.
3. Dra åt skruven igen.

5.23.4 Ställa in vadplattans djup

Vadplattans djup kan ställas in via fästplåten. Fästplåtens hålkombinationer ger 5 olika djupinställningar.



- 10 mm fast nyckel



1. Lossa muttern (1) med den fasta nyckeln och ta bort den.
2. Ställ in önskat djup. Lägg märke till att de runda hålen är avsedda för vadplattans fästsruvar, de avlånga hålen för metallstiftet utan gänga.
3. Skruva på muttern igen och dra åt.

5.23.5 Ställa in vadplattans höjd



- 4 mm insexnyckel



1. Lossa skruvarna (1) med insexnyckeln.
2. Ställ in önskad position.
3. Dra åt skruvarna igen.

5.23.6 Låsa upp och svänga vadplattan åt sidan för att stiga ur

1.



Tryck vadplattan rakt nedåt.

2.

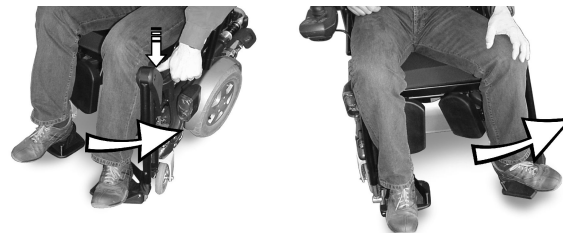

Lås upp benstöden och sväng dem utåt.
Vadplattan svänger bakåt av sig själv.

3.



Lyft benet över hälremmen och ställ det på golvet.

5.23.7 Ställa in den vinkelinställbara fotplattan



- 5 mm insexnyckel

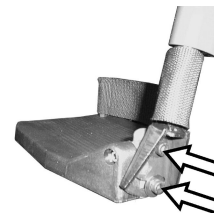

1. Lossa fotplattans båda inställningskruvar med insexnyckeln.
2. Ställ in önskad vinkel.
3. Dra åt skruvarna igen.

5.23.8 Ställa in den vinkel- och djupinställbara fotplattan



- 5 mm insexnyckel

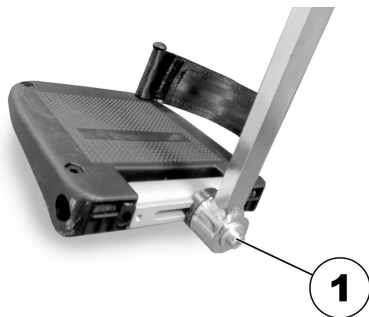

1. Lossa fotplattans inställningsskruv (1) med insexnyckeln.
2. Ställ in fotplattan på önskad vinkel respektive önskat djup.
3. Dra åt skruven igen.

5.24 Standard 80°-benstöd

5.24.1 Vrida och/eller ta bort benstöden (Standard 80°-benstöd)



Fig. 5-53

Den lilla frigöringsspaken sitter på benstödetts övre del (1). När benstödet frigörs kan det vridas inåt eller utåt för bättre åtkomlighet och även tas bort helt.



Fig. 5-54

1. Skjut frigöringsspaken inåt eller utåt.
2. Justera komponenten till önskad position.
3. Dra uppåt för att ta bort komponenten.

5.24.2 Justera längden (Standard 80°-benstöd)



-  • 5 mm insexnyckel



Fig. 5-55

1. Lossa skruven (1).

 Ta inte bort skruven (1).

2. Justera komponenten till önskad position.
3. Dra åt skruven.

5.25 Benstöd för Max-sits

5.25.1 Ställa in vaddynans höjd



Verktyg:

- Stjärnskruvmejsel

- 1.

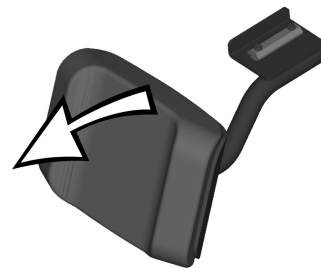

Ta bort vaddynans kudde.

- 2.

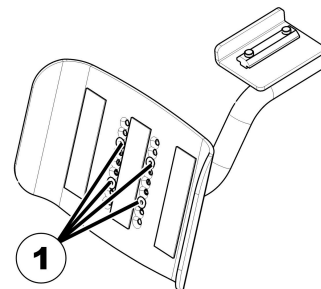

Lossa skruvarna (1) med hjälp av stjärnskruvmejseln och ta bort dem.

3.

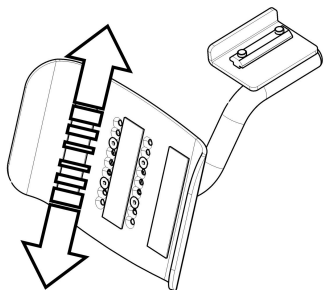

Flytta vaddynan till önskad position.

4. Sätt tillbaka skruvarna och dra åt dem.

5.25.2 Justera bredden på vaddynorna



Verktyg:

- 4 mm insexnyckel

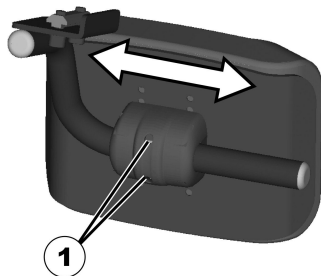

1. Lossa insexskruvarna (1) med hjälp av insexnyckeln.
2. Justera vaddynan till önskad position.
3. Dra åt skruvarna.

5.25.3 Ställa in benstödets längd



FÖRSIKTIGT!

Risk för personskador på grund av felinställda fotstöd och benstöd

- Före och efter varje användning är det av högsta vikt att du ser till att benstöden inte är i kontakt med vare sig hjulen eller marken.



- 5 mm insexnyckel

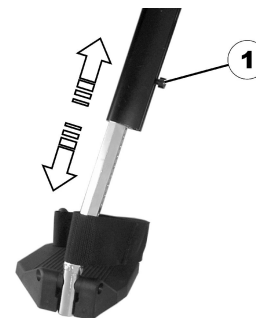

1. Lossa skruven (1) med insexnyckeln.
2. Ställ in önskad längd.
3. Dra åt skruven igen.

5.26 Ställa in bredden på de sidomonterade benstöden



Verktyg:

- 13 mm fast nyckel

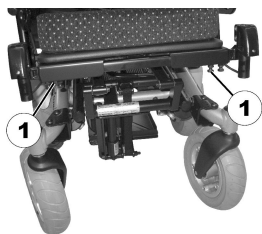

Skruvarna för att ställa in bredden på de sidomonterade benstöden finns under sitsen (1).

1. Lossa på skruvarna med den fasta nyckeln.
2. Ställ in benstöden på önskad bredd.
3. Dra åt skruvarna igen.

6 Användande

6.1 Köra



FÖRSIKTIGT!

Det finns risk för ett oväntat körsätt på grund av att hjulen är låsta

Om elrullstolen har hjullås och dessa är aktiverade så kan inte hjulen svänga fritt. Då kan det hända att elrullstolen inte reagerar som den ska när du styr.

- Se till att hjullåsen inte är aktiverade när du ska köra.



Se till att alla inspektionskontroller har godkänts innan du använder elrullstolen. Se *9.3 Inspektionskontroller, sida 113*



Den högsta belastningskapaciteten som anges i tekniska data anger endast att systemet är utformat för att klara denna totalvikt. Detta betyder dock inte att en person med motsvarande kroppsvikt kan sitta i elrullstolen utan restriktioner. Hänsyn måste tas till kroppens proportioner, t.ex. längd, viktfördelning, midjebälte, ben- och vadband samt sittedjup. Dessa faktorer har stor betydelse för körfunktioner som stabilitet och dragkraft. I synnerhet de tillåtna axelbelastningarna måste respekteras (se *11 Teknisk Data, sida 119*). Eventuellt kan du behöva justera sittsystemet.

6.2 Före första användningen

Innan du använder elrullstolen första gången bör du bekanta dig väl med hur elrullstolen och alla olika delar fungerar. Ta dig tid att testa alla funktioner och körlägen.



Om höftbälte finns ska det justeras korrekt och användas varje gång du använder elrullstolen.

Sitta bekvämt = köra säkert

Före varje användning se till att

- du enkelt når alla driftkontroller
- batteriet är tillräckligt laddat för den avsedda körsträckan
- höftbältet (om sådant finns) är i perfekt skick
- backspeglarna (om sådana finns) är justerade så att du alltid kan titta bakåt utan att behöva luta dig framåt eller ändra sittposition.

6.3 Parkering och stillastående

När du parkerar elrullstolen eller om elrullstolen står stilla under en längre period:

1. Stäng av strömmen till elrullstolen (PÅ/AV-knappen).
2. Aktivera stöldskyddslåset om ett sådant finns.

6.4 Förflytta sig till och från elrullstolen



– Armstödet måste tas bort eller vridas uppåt för att man ska kunna förflytta sig till eller från elrullstolen från sidan.

6.4.1 Ta bort Standard-armstöd för sidledes förflyttning

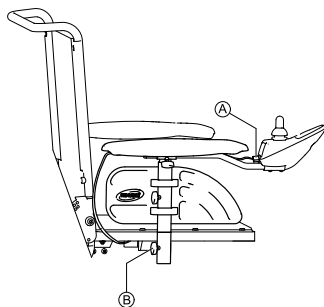

Fig. 6-1

1. Koppla ur manöverboxen genom att dra ur kontakten **A** till manöverboxen.
2. Lossa vingmuttern **B**.
3. Ta bort armstödet från hållaren.

6.4.2 Information om förflyttning till och från rullstolen



Fig. 6-2



VARNING!

Risk för allvarliga personskador eller materiella skador

Felaktig teknik vid förflyttning till och från rullstolen kan leda till allvarliga personskador eller materiella skador

- Rådgör före förflyttning med vårdpersonal om lämplig förflyttningsteknik för brukaren och den aktuella rullstolstypen.
- Följ anvisningarna nedan.



Om du inte är tillräckligt stark bör du be någon annan om hjälp. Använd om möjligt en glidebräda.

Förflytta sig till elrullstolen:

1. Ställ elrullstolen så nära din sittplats som möjligt. Eventuellt måste en assistent hjälpa dig med detta.
2. Se till att styrhjulen är parallella med drivhjulen för bättre stabilitet vid förflyttningen.
3. Stäng alltid av elrullstolen.
4. Aktivera alltid båda motorlåsen/kopplingspedalerna och frikopplingsnaven (om sådana finns) för att förhindra att hjulen rör sig.
5. Beroende på vilken typ av armstöd elrullstolen har ska du ta bort armstödet eller vrida det uppåt.
6. Nu kan du förflytta dig över till elrullstolen.

Förflytta sig från elrullstolen:

1. Ställ elrullstolen så nära din sittplats som möjligt.
2. Se till att styrhjulen är parallella med drivhjulen för bättre stabilitet vid förflyttningen.
3. Stäng alltid av elrullstolen.

4. Aktivera alltid båda motorlåsena/kopplingspedalerna och frikopplingsnaven (om sådana finns) för att förhindra att hjulen rör sig.
5. Beroende på vilken typ av armstöd elrullstolen har ska du ta bort armstödet eller vrida det uppåt.
6. Nu kan du förflytta dig till den nya sittplatsen.

6.4.3 Vrida den centrala mittlinjehållaren åt sidan

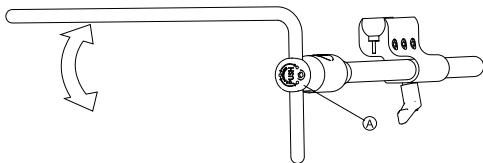

1. Tryck på knappen **A** och vrid uppåt eller nedåt i förhållande till centrum.

6.4.4 Vrida svängbar hållare för displayen åt sidan



Den svängbara hållaren för displayen kan endast låsas på plats när den har vridits till standardpositionen.

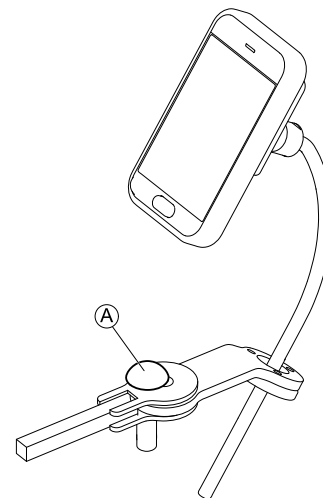

1. Tryck på vredet **A** och vrid displayhållaren åt sidan.

6.4.5 Flytta Chin Control

- 1.

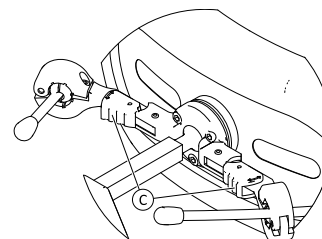

Tryck på låsanordningen **C** (bakom huvudstödet) och vrid joysticken eller äggbrytaren inåt eller utåt tills den klickar på plats.

6.5 Körning över hinder

6.5.1 "SureStep"-systemet

Den här elrullstolen är utrustad med "SureStep"-teknik. När du kör över hinder dras hjulen in och lyfts upp. När du kommer ner igen faller de ut och sänks ner.

6.5.2 Maximal höjd på hinder

Du hittar information om maximal höjd på hinder i kapitel 11 *Teknisk Data, sida 119*

6.5.3 Säkerhetsinformation vid körning över hinder



FÖRSIKTIGT!

Tipprisk

- Kör aldrig snett mot ett hinder, utan i 90 grader såsom visas nedan.
- Var försiktig när du närmar dig hinder som följs av en lutning. Om du är osäker på om lutningen är för brant kan du köra bort från hindret och försöka hitta en annan väg.
- Närma dig aldrig hinder på ett ojämnt och/eller löst underlag.
- Kör aldrig med för lågt däcktryck.
- Ställ alltid ryggstödet i upprätt läge innan du kör uppför ett hinder.



FÖRSIKTIGT!

Risk för att falla ur elrullstolen och att exempelvis styrhjulen på elrullstolen skadas

- Kör aldrig mot hinder som är högre än maximal överkomlig höjd.
- Låt aldrig fotstödet/benstödet vidröra marken när du kör nedför ett hinder.
- Om du är osäker på om du kan köra över ett hinder kan du köra bort från hindret och se om du kan hitta en annan väg.

6.5.4 Rätt sätt att köra över hinder



Följande anvisningar för hur man kör över hinder gäller även för assistenter om elrullstolen är utrustad med vårdarstyrning.

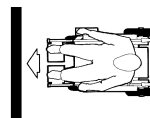

Fig. 6-3 Rätt



Fig. 6-4 Fel

Körning uppför hinder

1. Kör långsamt och i rät vinkel mot hindret eller trottoarkanten.
2. Beroende på drivhjulstypen ska du stanna i någon av följande positioner:
 - a. För centralt drivna elrullstolar: 5–10 cm framför hindret.
 - b. För alla andra drivsystem: cirka 30–50 cm framför hindret.

3. Kontrollera framhjulens lägen. De måste stå i körriktningen, vinkelrätt mot hindret.
4. Närma dig långsamt och håll en konstant hastighet tills även drivhjulen har kört över hindret.

Köra uppför hinder med kantklättrare

1. Kör långsamt och i rät vinkel mot hindret eller trottoarkanten.
2. Stanna i följande läge: 30–50 cm framför hindret.
3. Kontrollera framhjulens lägen. De måste stå i körriktningen, vinkelrätt mot hindret.
4. Närma dig i full hastighet tills kantklättraren får kontakt med hindret. Farten gör att båda framhjulen lyfts över hindret.
5. Håll en konstant hastighet tills även drivhjulen har kört över hindret.

Köra nedför hinder

Tillvägagångssättet för att köra nedför ett hinder är detsamma som för att köra uppför ett hinder. Den enda skillnaden är att du inte behöver stanna innan du kör nedför hindret.

1. Kör nedför hindret i medelhastighet.



Om du kör nedför ett hinder för långsamt kan det hända att tippskydden fastnar och att drivhjulen lyfts upp från marken. Då är det inte längre möjligt att köra elrullstolen.

6.6 Köra på lutande underlag

Information om maximal säker lutning finns i *11 Teknisk Data, sida 119*



FÖRSIKTIG!

Tipprisk

- I nedförsbacke får du endast köra med högst två tredjedelar av maxhastigheten. Undvik hastiga riktningssändringar eller tvära inbromsningar vid körning i en backe.
- Se alltid till att ryggstödet och sitslutningen (om sitslutningen är justerbar) är i upprätt läge innan du kör i uppförsbacke. Vi rekommenderar att du placerar ryggstödet eller sitslutningen i lätt bakåtlutat läge innan du kör i nedförsbacke.
- Sänk alltid ned sitslyften (om sådan finns) till det nedersta läget innan du kör i uppförs- eller nedförsbacke.
- Kör aldrig i upp- eller nedförsbacke på halt underlag eller om det finns risk för att få sladd (till exempel på vått underlag eller is).
- Försök inte ta dig ur elrullstolen på lutande underlag.
- Kör alltid rakt fram längs vägen, inte i sicksack.
- Vänd aldrig på lutande underlag.



FÖRSIKTIG!

Det blir mycket längre bromssträcka i nedförsbacke än på plant underlag

- Kör aldrig nedför en backe som är brantare än den maximala säkra lutningen (se *11 Teknisk Data, sida 119*).

6.7 Användning på allmän väg

Om du vill använda elrullstolen på allmän väg och belysning krävs enligt landets lagar kan den behöva utrustas med ett lämpligt belysningssystem.

Kontakta din Invacare-leverantör om du har några frågor.

6.8 Rulla elrullstolen i friläge

Elrullstolens motorer är utrustade med automatiska bromsar som förhindrar att elrullstolen börjar rulla okontrollerat när manöverboxen stängs av. När du rullar elrullstolen manuellt i friläge måste magnetbromsarna vara frikopplade.

 Det kan krävas större kraft än man tror att rulla elrullstolen för hand (mer än 100 N). Den nödvändiga kraften uppfyller trots det kraven i ISO 7176-14.

 Friläget är avsett för kortare förflyttningar av elrullstolen. Körbyglarna eller körhandtagen är till för detta men tänk på att assistentens fötter kan krocka med elrullstolens baksida.

6.8.1 Frikoppla motorerna



FÖRSIKTIGT!

Risk för att elrullstolen rullar iväg

– När motorerna är frikopplade (så att elrullstolen kan rullas med växeln i friläge) så är de elektromagnetiska motorbromsarna inaktiverade. När elrullstolen står parkerad måste spakarna för att koppla eller frikoppla motorerna alltid vara ordentligt fastlåsta i körläget (de elektromagnetiska motorbromsarna är aktiverade).



Motorerna får endast frikopplas av en assistent, inte av brukaren.

På så vis finns alltid en assistent närvarande när motorerna frikopplas som kan säkra elrullstolen och förhindra att den rullar i väg oavsiktligt.

Spaken för att frikoppla motorerna sitter bakom motorerna.

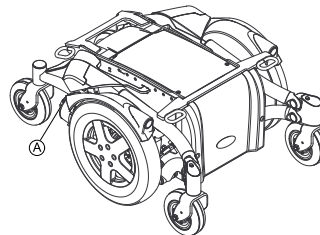

Frikoppla motorerna

1. Stäng av manöverboxen.
2. För frikopplingsspaken nedåt Ⓐ
Motorerna är nu frikopplade.

Koppla motorerna

1. För frikopplingsspaken Ⓐ uppåt.
Motorerna är nu kopplade.

7 Elektroniksystem

7.1 Skyddssystem för elektroniken

Rullstolens elektroniksystem är utrustat med ett överbelastningsskydd.

Om drivenheten överbelastas kraftigt under en längre period (till exempel vid körning uppför en brant backe), särskilt om den omgivande temperaturen är hög, kan elektroniksystemet överhettas. I sådana fall reduceras rullstolens kapacitet gradvis tills den stannar helt. Motsvarande felkod visas på statusdisplayen (se manöverboxens bruksanvisning). Stäng av och slå på strömförsörjningen igen för att radera felkoden och starta om elektroniksystemet. Det kan dock ta upp till fem minuter innan elektroniksystemet har kylts ned tillräckligt för att drivenheten ska kunna återställas till full kapacitet.

Om drivenheten stoppas av ett oöverstigligt hinder, till exempel en trottoarkant som är för hög, och föraren försöker köra mot detta hinder under mer än 20 sekunder, stängs elektroniksystemet automatiskt av för att förhindra skador på motorerna. Motsvarande felkod visas på statusdisplayen (se manöverboxens bruksanvisning). Stäng av och slå på strömbrytaren igen för att radera felkoden och starta om elektroniksystemet.



En defekt huvudsäkring ska endast bytas ut efter att hela elektroniksystemet har undersökts. Bytet måste utföras av en specialiserad Invacare-leverantör. Information om säkringstypen finns i *11 Teknisk Data, sida 119*

7.2 Batterier

Elrullstolen matas med ström från två stycken 12 V-batterier. Dessa är underhållsfria och kräver endast regelbunden laddning.

I den här dokumentationen hittar du information om hur du laddar, hanterar, transporterar, förvarar, underhåller och använder batterier.

7.2.1 Allmän information om laddning

Nya batterier ska alltid fulladdas en gång före det första användningstillfället. Nya batterier når sin fulla kapacitet efter cirka 10–20 laddningscykler (inkörningsperiod). Denna inkörningsperiod är nödvändig för att fullständigt aktivera batteriet och uppnå maximala prestanda och maximal livslängd. Därför kan elrullstolens körsträcka och drifttid till en början öka vid användning.

Gel/AGM-blysyrbatterier har ingen sådan minneseffekt som NiCd-batterier.

7.2.2 Allmänna anvisningar för laddning

Följ anvisningarna nedan för att säkerställa att batterierna används på ett säkert sätt och håller länge:

- Ladda i 18 timmar före det första användningstillfället.
- Vi rekommenderar att batterierna laddas dagligen efter varje urladdning, även när de har laddats ur delvis, samt varje natt. Beroende på urladdningsnivån kan det ta upp till tolv timmar innan batterierna är fulladdade igen.

- När batteriindikatorn har nått området med röda indikatorlampor ska du ladda batterierna i minst 16 timmar utan hänsyn till indikeringen om slutförd laddning.
- Försök utföra en 24-timmarsladdning en gång i veckan för att säkerställa att båda batterierna är fulladdade.
- Använd inte batterierna upprepade gånger vid låg kapacitet utan att ladda upp dem helt.
- Ladda inte batterierna vid extrema temperaturer. Varken höga temperaturer över 30 °C eller låga temperaturer under 10 °C rekommenderas för laddning.
- Använd endast laddningsenheter av klass 2. Dessa laddare kan lämnas obevakade under laddning. Alla laddningsenheter som tillhandahålls av Invacare uppfyller dessa krav.
- Du kan inte överladda batterierna om du använder laddaren som medföljer elrullstolen eller en laddare som har godkänts av Invacare.
- Skydda laddaren från värmekällor, t.ex. element och direkt solljus. Om batteriladdaren överhettas minskas laddningsströmmen och laddningsprocessen fördröjs.

7.2.3 Ladda batterierna

Information om laddningsuttagets position och närmare information om hur du laddar batterierna finns i bruksanvisningarna till manöverboxen och batteriladdaren.



WARNING!

Risk för explosion och att batterierna förstörs om fel batteriladdare används

- Endast den batteriladdare som medföljer elrullstolen eller en laddare som har godkänts av Invacare får användas.



WARNING!

Risk för elektriska stötar och skada på batteriladdaren om den blir blöt

- Skydda batteriladdaren mot vatten.
- Ladda alltid batterierna på en torr plats.



WARNING!

Risk för kortslutning och elektriska stötar om batteriladdaren är skadad

- Använd inte batteriladdaren om den har tappats eller är skadad.



WARNING!

Risk för elektriska stötar och skada på batterierna

- Batterierna får ALDRIG laddas med kablar som har anslutits direkt till batteripolerna.



WARNING!

Risk för brand och elektriska stötar om skadad förlängningskabel används

- Förlängningskablar får endast användas om det är absolut nödvändigt. Om du måste använda en förlängningskabel ska du försäkra dig om att den är i gott skick.

**VARNING!****Risk för personskador om elrullstolen används medan den laddas**

- Elrullstolen FÅR INTE användas samtidigt som batterierna laddas.
- Du FÅR INTE sitta i elrullstolen medan batterierna laddas.

1. Stäng av elrullstolen.
2. Anslut batteriladdaren till laddaruttaget.
3. Anslut batteriladdaren till elnätet.

7.2.4 Koppla bort elrullstolen efter laddning

1. När laddningen är klar kopplar du först bort batteriladdaren från elnätet och sedan kontakten från manöverboxen.

7.2.5 Förvaring och underhåll

Följ nedanstående instruktioner för säker användning och ökad livslängd för batterierna:

- Förvara alltid batterierna fulladdade.
- Låt inte batterierna sitta med låg laddning en längre tid. Ladda upp urladdade batterier så fort som möjligt.
- Om elrullstolen inte används under en längre period (längre än två veckor) måste batterierna laddas minst en gång i månaden för att hålla full laddning och dessutom alltid laddas före användning.
- Undvik extremt höga och låga temperaturer vid förvaring. Vi rekommenderar att batterierna förvaras vid en temperatur på 15° C.
- Gel- och AGM-batterier är så kallade underhållsfria batterier. Eventuella prestandaproblem ska hanteras av en utbildad tekniker för elrullstolar.

7.2.6 Anvisningar för batterianvändning**FÖRSIKTIGT!****Risk för att batterierna skadas.**

- Se till att batterierna aldrig djupurladdas eller töms helt och hållet.

- Var uppmärksam på batteriladdningsindikatorn! Ladda batterierna när batteriladdningsindikatorn visar att batteriladdningen är låg. Hur snabbt batterierna laddas ur beror på flera faktorer, till exempel den omgivande temperaturen, vägunderlaget, däcktrycket, förarens vikt, körsättet och användningen av belysningen, om sådan finns.
- Försök alltid ladda batterierna innan indikatorn visar rött. De sista tre indikatorlamporna (två röda och en orange) motsvarar en återstående kapacitet på cirka 15 %.
- Att köra med blinkande röda indikatorlampor innebär en stor påfrestning på batteriet. Detta bör därför undvikas under normala omständigheter.
- När endast en röd indikatorlampa blinkar har batteriets säkerhetsfunktion aktiverats. Från och med detta ögonblick minskar hastigheten och accelerationen betydligt. Du har möjlighet att långsamt förflytta elrullstolen från en farlig situation innan elektroniken definitivt stängs av. Detta motsvarar en djupurladdning och ska undvikas.
- Tänk på att vid temperaturer under 20 °C börjar den nominella batterikapaciteten att avta. Vid exempelvis -10 °C reduceras kapaciteten till cirka 50 % av den nominella batterikapaciteten.

- För att förhindra att batterierna skadas ska du aldrig låta dem laddas ur helt. Kör inte med batterier med mycket låg laddning om det inte är absolut nödvändigt eftersom det innebär en onödig påfrestning på batterierna och förkortar den förväntade livslängden.
- Ju tidigare du laddar batterierna, desto längre blir livslängden.
- Urladdningens storlek påverkar cykellivslängden. Ju mer batteriet måste arbeta, desto kortare blir dess förväntade livslängd.

Exempel:

- En djupurladdning innebär lika stor påfrestning som sex normala cykler (grön/orange indikator är släckt).
- Batterilivslängden är cirka 300 cykler vid 80 % urladdning (de sju första indikatorlamporna är släckta), eller cirka 3 000 cykler vid 10 % urladdning (en indikatorlampa är släckt).



Antalet indikatorlampor kan variera beroende på typen av manöverbox.

- Vid normal drift ska batteriet laddas ur en gång i månaden tills samtliga gröna och orangefärgade indikatorlampor släcks. Detta ska göras inom loppet av en dag. Efter detta måste batteriet laddas i 16 timmar för att återställas.

7.2.7 Transportera batterier

Batterierna som medföljer elrullstolen är inte farligt gods. Denna klassificering baseras på de tyska GGVS-förordningarna om transport av farligt gods på väg, och IATA/DGR-förordningarna om transport av farligt gods på järnväg/med flyg. Det finns inga restriktioner för transport av batterier, vare sig för väg-, järnvägs- eller flygtransport.

1580071-K

Enskilda transportföretag kan däremot ha egna regler som begränsar eller förbjuder vissa transportmetoder. Fråga respektive transportföretag om reglerna i varje enskilt fall.

7.2.8 Allmänna anvisningar för batterihantering

- Batterier från olika tillverkare eller med olika batteriteknik får inte användas tillsammans. Batterierna måste även ha liknande datumkod.
- Gelbatterier får inte användas tillsammans med AGM-batterier.
- Batterierna har tagit slut när körsträckan blir betydligt kortare än vanligt. Kontakta hjälpmedelscentralen eller en servicetekniker för mer information.
- Batterierna ska alltid installeras av en behörig elrullstolstekniker eller person med motsvarande kunskaper. Dessa personer har rätt utbildning och verktyg för att utföra arbetet säkert och på rätt sätt.

7.2.9 Hantera skadade batterier på rätt sätt



FÖRSIKTIG!

Korrosion och brännskador från läckande syra om batterier är skadade

- Kläder som har förorenats av syra ska tas av direkt.

Efter kontakt med hud:

- Skölj omgående det utsatta området med rikligt med vatten.

Efter kontakt med ögon:

- Skölj omgående ögonen under rinnande vatten i flera minuter och kontakta läkare.

- Använd alltid skyddsglasögon och lämpliga skyddskläder vid hantering av skadade batterier.
- Placera skadade batterier i en syrafast behållare direkt efter borttagning.
- Skadade batterier ska endast transporteras i en lämplig syrafast behållare.
- Skölj alla föremål som har kommit i kontakt med syra med rikligt med vatten.

Kassera uttjänta eller skadade batterier på rätt sätt

Uttjänta eller skadade batterier kan lämnas tillbaka till hjälpmedelscentralen eller direkt till Invacare.

8 Transport

8.1 Transport — allmän information



FÖRSIKTIGT!

Risk för personskador eller materiella skador om en elrullstol med bricka transporteras i ett fordon

- Om elrullstolen har en bricka så måste denna tas av före transport av elrullstolen.



8.2 Förflytta elrullstolen till ett fordon



VARNING!

Tipprisk föreligger om elrullstolen flyttas över till ett fordon medan brukaren sitter i den.

- Flytta, om möjligt, över elrullstolen utan att brukaren sitter i den.
- Om elrullstolen, med brukare, måste flyttas över till ett fordon via en ramp, ska du se till att rampen inte överstiger den säkra lutningen.
- Om elrullstolen måste flyttas över till ett fordon via en ramp som överstiger den säkra lutningen måste en vinsk användas. En ledsagare kan sedan säkert övervaka och hjälpa till vid förflyttningen.
- Alternativt kan en plattformshiss användas.
- Se till att totalvikten för elrullstolen, inklusive brukaren, inte överstiger maximal tillåten totalvikt för rampen eller plattformshissen.
- Elrullstolen ska alltid flyttas över till ett fordon med ryggstödet i upprätt läge, sitslyften nedsänkt och lutningen i upprätt läge (se 6.6 *Köra på lutande underlag, sida 95*).



VARNING!

Risk för personskador och skador på elrullstolen och fordonet

Tipprisk eller okontrollerade rörelser av elrullstolen om den flyttas över till ett fordon via en ramp som överstiger den säkra lutningen.

- Flytta över elrullstolen till fordonet utan att brukaren sitter i den.
- En ledsagare måste assistera vid förflyttningen.
- Säkerställ att alla vårdare är helt införstådda med hur rampen och vinschen fungerar.
- Säkerställ att vinschen passar elrullstolen.
- Använd endast passande fästpunkter. Använd inte avtagbara eller flyttbara komponenter på elrullstolen som fästpunkter.



VARNING!

Risk för personskador och skador på elrullstolen

Om elrullstolen måste flyttas över till ett fordon via en hiss, medan manöverboxen är igång, finns det risk att elrullstolen rör sig oberäkneligt och faller av hissen.

- Innan elrullstolen flyttas över via en hiss ska du stänga av den och antingen ta bort busskabeln från manöverboxen eller batterierna från systemet.

1. Kör eller skjut in elrullstolen i transportfordonet med en lämplig ramp.

8.3 Använda elrullstolen som bilsäte



Följande avsnitt gäller inte sådana modeller och konfigurationer som inte får användas som bilsäte. De känns igen med följande etikett på elrullstolen:



ISO 7176-19



VARNING!

Risk för personskador eller materiella skador

Våra rullstolar är testade och godkända för nyttolaster på upp till 136 kg. Om rullstolen belastas med mer än 136 kg kan den vara osäker i händelse av en krock.

- Använd inte rullstolen som bilsäte om nyttolasten överskrider 136 kg.

**VARNING!****Risk för dödsfall eller allvarliga personskador**

Om elrullstolen spänns fast med ett fyrpunktssystem som tillhandahålls av en tredjepartsleverantör, och elrullstolens tjänstevikt överskrider systemets maxvikt, kan det leda till dödsfall eller allvarlig skada hos brukaren eller eventuella andra personer i närheten.

- Elrullstolens faktiska vikt kan överskrida 140 kg. Se till att använda ett fyrpunktssystem som är kontrollerat och godkänt enligt ISO 10542 och certifierat för elrullstolens faktiska vikt. Läs dokumentationen från fastspänningssystemets tillverkare.
- Om dockningsstationen (säljs separat) är kompatibel kan den användas som alternativ för att på ett säkert sätt använda elrullstolen som bilsäte. Kontakta Invacare för mer information.

**VARNING!****Risk för personskador**

Fasthållningsanordningar för säkerhet får endast användas om rullstolens brukare väger minst 22 kg.

- Om brukaren väger mindre än 22 kg ska rullstolen inte användas som säte i ett fordon.

**FÖRSIKTIGT!**

Det finns risk för personskador om elrullstolen inte är ordentligt säkrad när den används som bilsäte.

- Om möjligt ska brukaren alltid använda bilsäten och säkerhetsbälten i stället för elrullstolen.
- Elrullstolen ska alltid förankras framåtvänd i det transporterande fordonets körriktning.
- Elrullstolen måste alltid förankras i enlighet med elrullstolens och förankringssystemets bruksanvisningar.
- Ta alltid bort och säkra eventuella tillbehör som sitter på elrullstolen, t.ex. hakkontroller eller bord.
- Om elrullstolen har ett vinklingsbart ryggstöd måste det placeras i upprätt läge.
- Om elrullstolen har benstöd ska dessa sänkas ned så långt det går.
- Om elrullstolen har en sitslyft ska denna sänkas ned så långt det går.

**FÖRSIKTIGT!**

Det finns risk för personskador om en elrullstol med batterier som inte är läckagesäkra transporteras i ett fordon.

- Använd endast läckagesäkra batterier.

**FÖRSIKTIGT!**

Risk för personskador eller skador på elrullstolen eller på det transporterande fordonet om benstöden är upphöjda när elrullstolen används som bilsäte.

– Om elrullstolen har höjdbar benstöd ska de alltid sänkas ned så långt det går.



Risk för skador på huvudstödet om en Modulite-sits används och elrullstolen fästs med dockningsstationen

Om elrullstolen fästs med hjälp av dockningsstationen när en Modulite-sits används och huvudstödet inte är placerat i det lägsta läget kan huvudstödet lossna vid en trafikolycka.

- Ställ alltid in huvudstödet höjd i det lägsta möjliga läget. Se 5.14.2 *Justera höjden på huvudstöd eller nackstöd från Rea, sida 62.*
- Sedan måste huvudstödet anpassas till brukarens öronhöjd. Se 5.14.1 *Justering av positionen på huvudstödet eller nackstödet från Rea, sida 62.*



Om elrullstolen ska kunna användas som bilsäte måste den vara utrustad med förankringpunkter så att den kan förankras i bilen. Dessa tillbehör ingår i standardutrustningen och leveransen av elrullstolen i vissa länder (t.ex. Storbritannien), men kan även erhållas från Invacare som ett tillval i övriga länder.

Elrullstolen uppfyller kraven i ISO 7176-19 och får användas som bilsäte tillsammans med ett förankringssystem som har kontrollerats och godkänts enligt kraven i ISO 10542. Det transporterande fordonet måste anpassas av en fackman för förankring av elrullstolen. Kontakta fordonstillverkaren för mer information.

Elrullstolen har genomgått ett krocktest där den var förankrad i det transporterande fordonets körriktning. Andra konfigurationer testades inte. Krockdockan var fastspänd med säkerhetsbälte över höfterna och överkroppen. Båda typerna av säkerhetsbälten ska användas för att minska risken för skador på huvud och överkropp.

Det är mycket viktigt att elrullstolen inspekteras av behörig hjälpmedelscentral innan den används på nytt efter att ha varit inblandad i en kollision. Elrullstolens fästpunkter får inte ändras utan tillstånd från tillverkaren.

8.3.1 Hur elrullstolen ska förankras i ett fordon

Elrullstolen är utrustad med fyra fästpunkter. Den kan fästas med hjälp av karbinhakar eller bältesöglor. Om rullstolen kan användas som bilsäte är fästpunkterna märkta med den symbol som visas till höger.



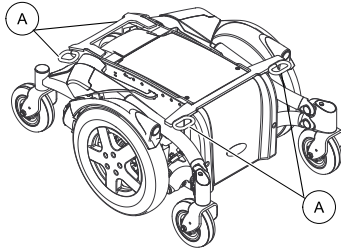

Fig. 8-1 Fästpunkter vid rullstolens bas—Alla rullstolar

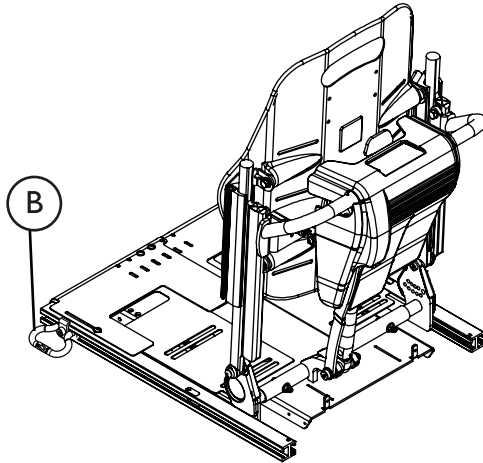

Fig. 8-2 Fästpunkter vid rullstolens sits—Rullstolar med lyft och Ultra Low Maxx-sits

1. Säkra elrullstolen med fastspänningssystemets bälten vid följande punkter:
 - a. Alla rullstolar — Fyra fästpunkter **A** vid rullstolens bas (två framtill och två baktill).
 - b. System med lyft och Ultra Low Maxx-sits — Två ytterligare fästpunkter **B** på varje sidan av sitsen vid den främre änden av sätesskenorna.
2. Säkra rullstolen genom att spänna bältena enligt bruksanvisningen från fastspänningssystemets tillverkare.

8.3.2 Fastspänning av brukaren i elrullstolen



FÖRSIKTIGT!

Risk för personskador om brukaren inte är ordentligt fastspänd i elrullstolen

- Även om elrullstolen är utrustad med ett höftbälte är detta inget substitut för ett riktigt säkerhetsbälte som uppfyller ISO 10542 i transportfordonet. Säkerhetsbältet som är installerat i transportfordonet ska alltid användas.
- Säkerhetsbälten ska alltid sitta mot brukarens kropp. De får inte sitta på avstånd från brukarens kropp genom användning av delar av elrullstolen såsom armstöd eller hjul.
- Säkerhetsbälten ska sitta så stramt som möjligt utan att orsaka obehag för brukaren.
- Säkerhetsbälten får inte vara snodda när de sätts på.
- Säkerställ att säkerhetsbältets tredje förankringspunkt inte är fäst direkt i fordonets golv, utan i en av fordonets upprätta delar.



FÖRSIKTIGT!

Risk för personskador under användning av elrullstolen som bilsäte om ett huvudstöd är felinställt eller saknas.

Nacken kan i annat fall översträckas vid en kollision.

- Huvudstöd måste finnas. Det huvudstöd som är tillgängligt från Invacare som tillval till den här elrullstolen är lämpligt för användning under transport.
- Huvudstödet måste ställas in efter brukarens öronhöjd.

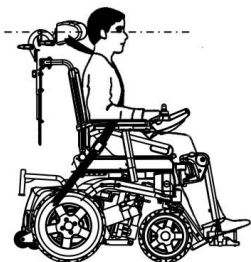
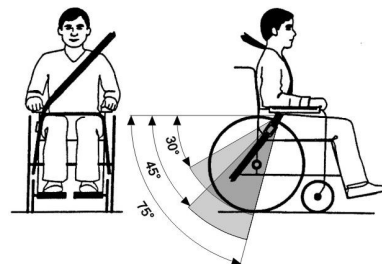

Bäckenbältet ska sitta mellan brukarens bäcken och lår så att det sitter obehindrat och inte för löst. Den ideala horisontella vinkeln för bäckenbältet är mellan 45° och 75°. Den maximalt tillåtna vinkeln är mellan 30° och 75°. Vinkeln bör aldrig vara mindre än 30°!

Säkerhetsbälten får inte hållas på avstånd från brukarens kropp genom användning av delar av elrullstolen såsom armstöd eller hjul.

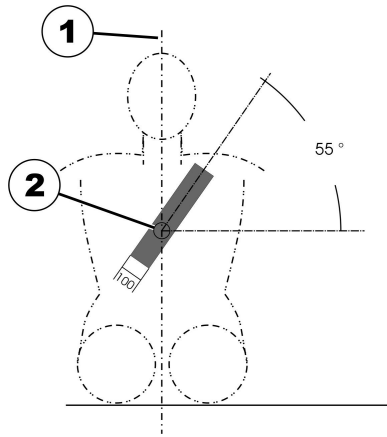

Säkerhetsbältet som är installerat i transportfordonet ska sättas på enligt bilden ovan.

- 1) Kroppens mittlinje
- 2) Bröstbenets mittlinje

8.4 Transportera elrullstolen utan brukare



FÖRSIKTIGT!

Risk för personskador

- Om det inte går att spänna fast elrullstolen i det transporterande fordonet på ett säkert sätt är Invacares rekommendation att den inte transporteras.

Det finns inga restriktioner för transport av elrullstolen oavsett om transportmedlet är väg- tåg- eller flygtransport. Enskilda transportföretag kan däremot ha egna regler som

begränsar eller förbjuder vissa transportmetoder. Fråga respektive transportföretag om reglerna i varje enskilt fall.

- Före transport av elrullstolen ska du se till att motorerna är kopplade och att manöverboxen är avstängd. Invacare rekommenderar att du dessutom kopplar ur eller tar bort batterierna. Mer information finns i avsnittet Ta bort batterierna.
- Invacare rekommenderar att du säkrar elrullstolen i golvet på det transporterande fordonet.

8.5 Dahls dockningssystem



För att efterutrusta en elrullstol med Dahls dockningssystem är det viktigt att elrullstolen är utrustad med rätt adapterplatta. Denna adapterplatta måste gängas för att fixera låsplattan på Dahls dockningssystem under elrullstolen.

Den maximala lasten med Dahls dockningssystem är 136 kg.

Elrullstolens maximala vikt får inte överstiga 200 kg.

Kontakta din leverantör för mer information om efterutrustning.



Beskrivningen av hur du monterar Dahls dockningssystem för att bibehålla produktens CE-märkning finns i servicemanualen till denna elrullstol. Servicemanualen kan beställas från Invacare.



Placering av brukarens fastspänning när du använder den med endast Dahls dockningssystem

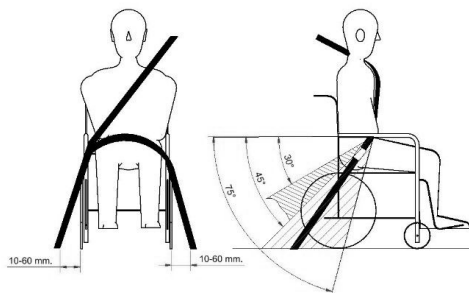

När du använder elrullstolen med ett Dahls dockningssystem ska golvförankringspunkterna för brukarens fastspänningssystem ligga 10 – 60 mm utanför hjulen på varje sida. Bäckensbältet måste placeras lågt över bäckenets framsida så att bäckensbältets vinkel ligger inom den rekommenderade zonen på 30° till 45° såsom visas på bilden. En brantare vinkel inom den valfria zonen, 45° till 75°, är önskvärd, men får aldrig överstiga 75°.

Komponenter i Dahls dockningssystem

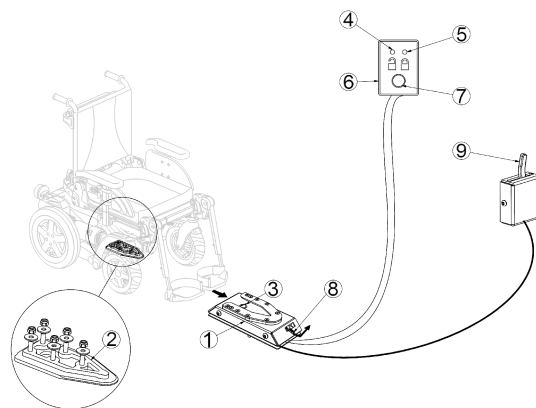

Fig. 8-3

- (1) Dahls dockningsstation
- (2) Låsplatta och 8 mm bricka
- (3) Låssprint
- (4) Röd LED-lampa
- (5) Grön LED-lampa
- (6) Kontrollpanel
- (7) Upplåsningsknapp
- (8) Manuell nödupplåsningsspak
- (9) Manuell driftspak (tillval)

Låsning i Dahl dockningsstation



VARNING!

Risk för dödsfall, allvarliga personskador eller materiella skador

Om fordonet flyttas medan elrullstolen inte sitter fast ordentligt i Dahls dockningsstation kan dödsfall, allvarlig skada eller materiell skada uppstå.

- Flytta inte fordonet medan elrullstolen manövreras på plats i Dahls dockningsstation.
- Flytta inte fordonet om elrullstolen och brukaren inte sitter fast ordentligt.
- Flytta inte fordonet om varningstonen ljuder och/eller om den röda LED-lampan på kontrollpanelen blinkar eller lyser.

1. Manövrera elrullstolen långsamt och rakt fram över Dahls dockningsstation (1). Låsplattan (2) under elrullstolen hjälper till att leda in elrullstolen i Dahls dockningsstation.
2. Om låsplattan är helt införd i Dahls dockningsstation säkrar låssprinten (3) automatiskt låsplattan.
3. Dahls dockningsstation är utrustad med en manöverbrytare som anger om låsplattan sitter fast ordentligt i Dahls dockningsstation. Så snart som låsplattan kommer i kontakt med låssprinten ljuder varningstonen (högfrekvent tjut) och den röda LED-lampan på kontrollpanelen (6) lyser tills låsplattan antingen är helt införd eller elrullstolen har tagits bort från Dahls dockningsstation.

4. När elrullstolen är ordentligt fastsatt upphör varningstonen, den röda LED-lampan slocknar och den gröna LED-lampan tänds.
5. Fastspänning med fordonets säkerhetsbälte.



Kontrollera alltid innan du flyttar fordonet om låsplattan är ordentligt införd i Dahls dockningsstation genom att försöka backa ut elrullstolen från Dahls dockningsstation. Det får inte vara möjligt att backa ut ur Dahls dockningsstation utan att trycka på den röda upplåsningsknappen (7) på kontrollpanelen.

Upplåsning från Dahls dockningsstation

1. Stanna och se till att fordonet inte rör sig.
2. Ta bort säkerhetsbältet.
3. Flytta elrullstolen framåt för att lätta på trycket på låssprinten.
4. Tryck på den röda upplåsningsknappen (7) på kontrollpanelen. Låssprinten frigörs i cirka fem sekunder, varefter låssprinten automatiskt låses igen.
5. Flytta elrullstolen bort från Dahls dockningsstation inom fem sekunder. Försök inte att backa elrullstolen förrän den röda LED-lampan, som anger upplåst läge, tänds.



Om du försöker backa elrullstolen innan den röda LED-lampan tänds blockeras Dahls dockningsstations låsmekanism, vilket gör det omöjligt att backa. Om detta inträffar ska du upprepa upplåsningen.

Manuell upplåsning vid elektriskt fel

 Följande instruktioner kräver hjälp av en assistent.

1. Flytta elrullstolen framåt för att lätta på trycket på låssprinten.
2. Tryck den manuella nödupplåsningsspaken (8) åt ena sidan och håll kvar den där medan elrullstolen rör sig bort.
3. En kabelaktiverad manuell driftspak (9) kan även monteras (tillbehör).
Tryck spaken åt ena sidan och håll kvar den där medan elrullstol rör sig bort.

 Om det manuella upplåsning förfarandet misslyckas, finns ett nödupplåsningssverktyg av röd plast som levereras med varje Dahl dockningsstation att tillgå.

1. Flytta elrullstolen framåt för att lätta på trycket på låssprinten.
- 2.

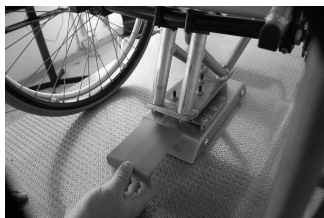

Fig. 8-4

Placera nödupplåsningssverktyget i mellanrummet mellan låsplattan och Dahls dockningsstation.

3.



Fig. 8-5

Tryck nödupplåsningssverktyget och elrullstolen framåt tills låssprinten har tvingats ned.

4. Flytta elrullstolen bort från Dahls dockningsstation.

9 Underhåll

9.1 Introduktion till underhåll

Med begreppet "underhåll" avses de åtgärder som vidtas för att säkerställa att en medicinsk enhet är i gott skick och klar för avsedd användning. Underhåll omfattar olika områden såsom daglig skötsel och rengöring, inspektioner, reparationer och renovering.



Fordonet ska besiktas en gång per år av en behörig Invacare-leverantör för att bibehålla kör- och trafiksäkerhet.

9.2 Rengöra elrullstolen

Observera följande vid rengöring av elrullstolen:

- Använd endast en fuktig trasa och ett mildt rengöringsmedel.
- Använd inga repande eller slipande rengöringsmedel.
- Utsätt inte de elektroniska komponenterna för direktkontakt med vatten.

9.3.1 Varje gång elrullstolen ska användas

Del	Inspektionskontroll	Om inspektionen inte godkänns
Skruvanslutningar	Kontrollera alla anslutningar, t.ex. för ryggstöd och hjul, så att de sitter ordentligt.	Kontakta hjälpmedelscentralen.
Signalhorn	Kontrollera att det fungerar korrekt.	Kontakta hjälpmedelscentralen.

- Använd inga enheter för högtrycksrengöring.

Desinfektion

Det går bra att desinficera genom att spraya eller torka av med en testad och godkänd produkt. En lista över desinfektionsmedel som för närvarande är tillåtna kan erhållas från Robert Koch Institute på adressen <http://www.rki.de>.

9.3 Inspektionskontroller

I följande tabeller anges vilka inspektionskontroller som ska utföras av brukaren och hur ofta. Om någon av inspektionskontrollerna av elrullstolen inte blir godkänd ska du läsa det angivna kapitlet eller kontakta en behörig Invacare-leverantör. En utförlig lista över inspektionskontrollerna med underhållsinstruktioner finns i enhetens servicemanual som kan beställas från Invacare. Denna manual är dock avsedd för utbildade och behöriga servicetekniker och beskriver åtgärder som inte är avsedda att utföras av brukaren.

Del	Inspektionskontroll	Om inspektionen inte godkänns
Belysning	Kontrollera att samtliga lysen, däribland körriktningssvisare samt fram- och baklysen, fungerar korrekt.	Kontakta hjälpmedelscentralen.
Batterier	Kontrollera att batterierna är laddade. En beskrivning av batteriladdningsindikatorn finns i manöverboxens bruksanvisning.	Ladda batterierna (se 7.2.3 <i>Ladda batterierna, sida 99</i>).

9.3.2 Varje vecka

Del	Inspektionskontroll	Om inspektionen inte godkänns
Armstöd/sidodelar	Kontrollera att armstöden sitter stadigt i sina hållare och inte vickar.	Dra åt skruven eller spännspaken som håller fast armstödet (se avsnitt 5 <i>Inställningar, sida 30</i>). Kontakta din leverantör.
Däck (pneumatiska)	Kontrollera att däcken inte är skadade.	Kontakta din leverantör.
	Kontrollera att däcken har rätt tryck.	Pumpa däcket så att det har rätt tryck (se avsnitt 11 <i>Teknisk Data, sida 119</i>). Kontakta din leverantör för att få det reparerat.
Däck (punkteringssäkra)	Kontrollera att däcken inte är skadade.	Kontakta din leverantör.

9.3.3 Varje månad

Del	Inspektionskontroll	Om inspektionen inte godkänns
Alla delar med klädsel	Kontrollera eventuella skador och slitage.	Kontakta hjälpmedelscentralen.
Avtagbara benstöd	Kontrollera benstöden går att fästa ordentligt och mekanismen för att lossa dem fungerar som den ska.	Kontakta hjälpmedelscentralen.

Del	Inspektionskontroll	Om inspektionen inte godkänns
	Kontrollera att alla anpassningsmöjligheter fungerar som de ska.	Kontakta hjälpmedelscentralen.
Styrhjul	Kontrollera att styrhjulen kan rotera och svänga fritt.	Kontakta hjälpmedelscentralen.
Drivhjul	Kontrollera drivhjulen roterar utan att svaja. Det lättaste sättet att göra detta är att någon står elrullstolen och tittar drivhjulen när du kör iväg.	Kontakta hjälpmedelscentralen.
Elektronik och anslutningar	Kontrollera att inga kablar är skadade och att alla kontakter sitter i ordentligt.	Kontakta hjälpmedelscentralen.

9.4 Hjul och däck

Hantera skador på hjulen

Kontakta din leverantör om ett hjul är skadat. Av säkerhetsskäl får hjul inte repareras av brukaren själv eller andra obehöriga personer.

Hantera pneumatiska däck



Risk för skada på däcket och fälgen

- Kör aldrig med för lågt däcktryck eftersom det kan orsaka skada på däcket.
- Om däcktrycket överskrids kan fälgen skadas.
- Pumpa upp däcken till rekommenderat tryck.



Kontrollera trycket med en lufttrycksmätare.

Kontrollera varje vecka att däcken är pumpade till rätt tryck, se avsnitt 9.3 *Inspektionskontroller*, sida 113

Se uppgift om rekommenderat däcktryck på däcket/fälgen eller kontakta Invacare. Se tabellen nedan för konvertering.

psi	bar
22	1,5
23	1,6
25	1,7
26	1,8
28	1,9
29	2,0
30	2,1
32	2,2
33	2,3
35	2,4

psi	bar
36	2,5
38	2,6
39	2,7
41	2,8
44	3,0

9.5 Korttidsförvaring

Om ett allvarligt fel upptäcks finns ett antal säkerhetsmekanismer inbyggda i elrullstolen som skyddar den. Elektroniken hindrar elrullstolen från att köra.

När det har uppstått ett sådant fel i elrullstolen ska du göra följande i väntan på reparation:

1. Stäng av strömmen.
2. Koppla från batterierna.
Beroende på elrullstolens modell kan du antingen ta bort batteripacken eller koppla bort batterierna från elektroniken. Se motsvarande kapitel om hur du kopplar bort batterierna.
3. Kontakta hjälpmedelscentralen.

9.6 Långtidsförvaring

Om du inte ska använda elrullstolen under en längre period måste du förbereda den för förvaring för att säkerställa en längre livslängd för elrullstolen och batterierna.

Förvara elrullstol och batterier

- Vi rekommenderar att du förvarar elrullstolen vid en temperatur på 15 °C. Undvik extrema temperaturer vid förvaring för att säkerställa en längre livslängd för produkten och batterierna.
- Komponenterna har testats och godkänts för högre temperaturområden enligt nedan:
 - Tillåtligt temperaturområde för förvaring av elrullstolen är -40–65 °C.
 - Tillåtligt temperaturområde för förvaring av batterierna är -25–65 °C.
- Batterierna kan laddas ur trots att de inte används. Rekommenderad praxis är att ta bort batterispänningen från strömenheten om du förvarar elrullstolen längre än två veckor. Beroende på elrullstolens modell kan du antingen ta bort batteripacken eller koppla från batterierna från strömenheten. Se motsvarande kapitel om hur du kopplar från batterierna. Om du är osäker på vilken kabel du ska koppla från kontakter du leverantören.
- Batterierna bör alltid vara fulladdade innan du förvarar dem.
- Om du förvarar elrullstolen längre än fyra veckor ska du kontrollera batterierna en gång i månaden och ladda dem vid behov (innan mätaren står på halvfull) för att undvika skador.
- Förvaras i torr miljö med god ventilation och skydd mot yttre påverkan.
- De pneumatiska däcken ska överpumpas en aning.
- Elrullstolen ska ställas på golv som inte missfärgas av kontakt med däckgummi.

Förbereda elrullstolen för användning

- Anslut batterispänningen till strömenheten igen.
- Batterierna måste laddas före användning.
- Lämna in elrullstolen för besiktning av en behörig Invacare-leverantör.

10 Återanvändning

10.1 Rekonditionering

Den här produkten kan återanvändas. Gör följande när produkten ska rekonditioneras för en ny brukare:

- Inspektion i enlighet med serviceplanen. Se servicemanualen, som kan erhållas från Invacare.
- Rengöring och desinfektion. Se *9 Underhåll, sida 113*
- Anpassning till den nya brukaren. Se *5 Inställningar, sida 30*.

Se till att bruksanvisningen överlämnas tillsammans med produkten.

Om skador eller fel upptäcks ska produkten inte återanvändas.

10.2 Kassering



VARNING!

Fara för miljön

Enheten innehåller batterier.

Produkten kan innehålla ämnen som kan vara skadliga för miljön om produkten kasseras på platser (deponier) som inte är lämpliga enligt lagstiftningen.

- Batterier får INTE slängas i hushållsavfallet.
- Batterier MÅSTE tas om hand på lämplig plats. Returen krävs enligt lag och är utan kostnad.
- Kassera endast urladdade batterier.
- Täck kontakterna på litiumbatterier före kassering.
- För information om batterityp, se batteriets etikett eller avsnitt *11 Teknisk Data, sida 119*

Tänk på miljön och återvinn produkten genom att lämna in den på en återvinningscentral när den inte längre kan användas.

Ta isär produkten och dess komponenter så att de olika materialerna kan separeras och återvinnas individuellt.

Kassering och återvinning av begagnade produkter och förpackningar måste följa de lagar och föreskrifter som gäller för avfallshantering i respektive land. Kontakta det företag som sköter den lokala avfallshantering för att få information.

11 Teknisk Data

11.1 Tekniska specifikationer

Den tekniska informationen som tillhandahålls härefter gäller en standardkonfiguration eller representerar de högsta värdena som kan uppnås. Dessa kan ändras om tillbehör används. De exakta ändringarna av dessa värden beskrivs i detalj i avsnitten för respektive tillbehör.

 Observera att uppmätta värden ibland kan variera med upp till ± 10 mm.

Tillåtna användnings- och förvaringsförhållanden	
Drifttemperaturintervall enligt ISO 7176-9:	<ul style="list-style-type: none"> -25 °C till +50 °C
Rekommenderad förvaringstemperatur:	<ul style="list-style-type: none"> 15 °C
Förvaringstemperaturintervall enligt ISO 7176-9:	<ul style="list-style-type: none"> -25 °C till +65 °C med batterier -40 °C till +65 °C utan batterier

Elektriskt system	
Motorer	<ul style="list-style-type: none"> 2 x 324 W 2 x 340 W (12 km/tim)
Batterier	<ul style="list-style-type: none"> 2 x 12 V/73,5 Ah (C20)/63 Ah (C5) förseglad VRLA-gel (TDX SP2) 2 x 12 V/60 Ah (C20)/47,4 Ah (C5) förseglad VRLA-gel (TDX SP2) 2 x 12 V/50 Ah (C20)/43,2 Ah (C5) förseglad VRLA-gel (TDX SP2 NB)
Huvudsäkring	<ul style="list-style-type: none"> 80 A (TDX SP2) 125 A (TDX SP2 NB)
Skyddsklass	IPX4 ¹

Laddningsenhet	
Utmatningsström	<ul style="list-style-type: none"> • 8 A • 10 A
Utmatningsspänning	<ul style="list-style-type: none"> • 24 V nominellt

Drivhjulsdäck	
Däcktyp	<ul style="list-style-type: none"> • 3,00 - 8" punkteringsskyddad, punkteringssäker, pneumatisk
Däcktryck	<p>Rekommenderat maximalt däcktryck i bar eller kPa är markerat på sidan av däckets eller fälgens. Om fler än ett värde anges gäller den lägsta av de motsvarande måttenheterna.</p> <p>(Tolerans = -0,3 bar, 1 bar = 100 kPa)</p>

Styrhjulsdäck	
Däcktyp	<ul style="list-style-type: none"> • 6 x 2 tum massiv

Köregenskaper	
Hastighet	<ul style="list-style-type: none"> • 3 km/tim • 6 km/tim • 8 km/tim • 10 km/tim • 12 km/tim
Minsta bromssträcka	<ul style="list-style-type: none"> • 400 mm (3 km/tim) • 1 000 mm (6 km/tim) • 1 500 mm (8 km/tim) • 2 100 mm (10 km/tim) • 2 900 mm (12 km/tim)

Köregenskaper	
Säker lutning ²	<ul style="list-style-type: none"> • 9 grader (15,8 %) enligt tillverkarens specifikationer med en last på 160 kg, 4 graders sittvinkel, 20 graders ryggstödsvinkel
Maximal överkomlig höjd på hinder	<ul style="list-style-type: none"> • Framåt 75 mm • Bakåt 25 mm
Svängdiameter	<ul style="list-style-type: none"> • minst 1 280 mm
Svängbredd	<ul style="list-style-type: none"> • minst 1 140 mm
Körsträcka i enlighet med ISO 7176-4 ³ :	
50 Ah-batterier	<ul style="list-style-type: none"> • upp till 25 km
60 Ah-batterier	<ul style="list-style-type: none"> • upp till 29 km
73,5 Ah-batterier	<ul style="list-style-type: none"> • upp till 36 km

Mått i enlighet med ISO 7176-15	Sitstyp	
	Modulete	Max
Total höjd (utan sittvinkelsjustering eller lyft)	<ul style="list-style-type: none"> • 1 010 mm (sittplatta i en del) • 1 010–1 140 mm (utdragbar sramsram, förflyttning av ryggplattan) 	<ul style="list-style-type: none"> • 1 100 mm • 1 125 mm
Total höjd (med sittvinkelsjustering eller lyft)	<ul style="list-style-type: none"> • 1 170 mm (utdragbar sramsram, förflyttning av ryggplattan) 	<ul style="list-style-type: none"> • 1 100 mm • 1 125 mm
Underredets bredd	<ul style="list-style-type: none"> • 615 mm (TDX SP2 NB) • 650 mm (TDX SP2) 	

Mått i enlighet med ISO 7176–15	Sitstyp	
	Modulete	Max
Maximal total bredd	<ul style="list-style-type: none"> • 615 mm (ramen TDX SP2 NB)⁴ • 650 mm (ramen TDX SP2) • 675 mm (sittbredd 48) • 725 mm (sittbredd 53) 	<ul style="list-style-type: none"> • 855 mm (sittbredd 49) • 915 mm (sittbredd 55) • 975 mm (sittbredd 61)
Total längd (inklusive benstöd av standardtyp)	<ul style="list-style-type: none"> • 1 160 mm 	<ul style="list-style-type: none"> • 1 240 mm
Total längd (utan benstöd av standardtyp)	<ul style="list-style-type: none"> • 980 mm 	<ul style="list-style-type: none"> • 970 mm
Förvaringslängd	<ul style="list-style-type: none"> • 900–1 010 mm 	
Förvaringsbredd	<ul style="list-style-type: none"> • 630–745 mm 	
Förvaringshöjd	<ul style="list-style-type: none"> • 710–830 mm 	
Markfrigång	<ul style="list-style-type: none"> • > 65 mm 	
Sitthöjd ⁵ (utan sittvinkelsjustering eller lyft)	<ul style="list-style-type: none"> • 450 mm • 475 mm 	<ul style="list-style-type: none"> • 470 mm • 495 mm
Sitthöjd ⁵ (med sittvinkelsjustering eller lyft)	<ul style="list-style-type: none"> • 450 mm (manuell och 20 graders elektrisk justering) • 475 mm (20 graders elektrisk justering) 	<ul style="list-style-type: none"> • 470 mm • 495 mm
Sitthöjd ⁵ (med lyft eller 30 graders sittvinkelsjustering)	<ul style="list-style-type: none"> • 475–775 mm • 420–720 mm (TDX SP2 Low-Rider med 73,5 Ah-batterier) • 403–703 mm (TDX SP2 Low-Rider med 60 Ah-batterier) 	—

Mått i enlighet med ISO 7176–15	Sittstyp	
	Modulete	Max
Sittbredd (justeringsintervall för armstöden inom parentes)	<ul style="list-style-type: none"> • 380 mm (380–430 mm⁶) • 430 mm (430–480 mm⁶) • 480 mm (480–530 mm⁶) • 530 mm (530–580 mm⁶) 	<ul style="list-style-type: none"> • 490 mm (490–590 mm) • 550 mm (550–650 mm) • 610 mm (610–710 mm)
Sittdjup	<ul style="list-style-type: none"> • 410–560 mm 	<ul style="list-style-type: none"> • 560/600/630 mm
Ryggstödshöjd ⁵	<ul style="list-style-type: none"> • 480/540 mm (slingback-ryggstöd) • 560–660 mm (utdragbar sitsram, förflyttning av ryggplattan) 	<ul style="list-style-type: none"> • 570–620 mm (sittbredd 49) • 630–680 mm (sittbredd 55/61)
Sittdynans tjocklek	<ul style="list-style-type: none"> • 50/75/90/100 mm 	<ul style="list-style-type: none"> • 100 mm
Ryggstödsvinkel	<ul style="list-style-type: none"> • 90° ... 120° 	<ul style="list-style-type: none"> • 90° ... 115°
Armstödshöjd	<p>Utdragbar sitsram:</p> <ul style="list-style-type: none"> • 245 - 310/295 - 360 mm (T-armstöd) • 230–360 mm (uppfällbart armstöd) • 230–300/300–360 mm (fällbart armstöd) <p>Odelad sittplatta:</p> <ul style="list-style-type: none"> • 275–340/325–390 mm (T-armstöd) 	<ul style="list-style-type: none"> • 250–340 mm • 290–380 mm
Armstödsdjup ⁷	<ul style="list-style-type: none"> • max 440 mm 	<ul style="list-style-type: none"> • max 550 mm
Horisontal placering av axel ⁸	<ul style="list-style-type: none"> • 220–120 mm 	<ul style="list-style-type: none"> • 350–280 mm
Sittvinkel, elektrisk justering (30°)	<ul style="list-style-type: none"> • 0° ... +30° • -5° ... +25° (med 5° fast främre montering) 	—

Mått i enlighet med ISO 7176-15	Sittstyp	
	Modulete	Max
Sittvinkel, elektrisk justering (20°)	<ul style="list-style-type: none"> • 0° ... +20° 	
Sittvinkel, manuell justering	<ul style="list-style-type: none"> • 0° ... +8° 	

Fotstöd och benstöd		
Standard 80° (ej för Max-sits)	Längd	<ul style="list-style-type: none"> • 350–450 mm
	Vinkel	<ul style="list-style-type: none"> • 80° – 0°
Vari F	Längd	<ul style="list-style-type: none"> • 290–460 mm
	Vinkel	<ul style="list-style-type: none"> • 70° - 0°
Vari A	Längd	<ul style="list-style-type: none"> • 290–460 mm
	Vinkel	<ul style="list-style-type: none"> • 70° – 0°
ADE (elektriska)	Längd	<ul style="list-style-type: none"> • 290–460 mm
	Vinkel	<ul style="list-style-type: none"> • 80° – 0°
ADM (manuella)	Längd	<ul style="list-style-type: none"> • 290–460 mm
	Vinkel	<ul style="list-style-type: none"> • 80° – 0°
Centrerad montering (manuell)	Längd	<ul style="list-style-type: none"> • 280–385 mm
	Vinkel	<ul style="list-style-type: none"> • 90° – 0°

Fotstöd och benstöd		
Centrerad montering, elektrisk LNX	Längd	<ul style="list-style-type: none"> • 340–410 mm
	Vinkel	<ul style="list-style-type: none"> • 97° – 7° • 90° – 0° • 83° – -7°

Vikt⁹	TDX SP2 NB	TDX SP2
Tjänstevikt med fast sittvinkel	<ul style="list-style-type: none"> • ca 138 kg 	<ul style="list-style-type: none"> • ca 154 kg
Tjänstevikt vid 20 graders elektrisk justering av sittvinkeln	<ul style="list-style-type: none"> • ca 145 kg 	<ul style="list-style-type: none"> • ca 164 kg
Tjänstevikt vid 30 graders elektrisk justering av sittvinkeln	<ul style="list-style-type: none"> • ca 151 kg 	<ul style="list-style-type: none"> • ca 170 kg
Tjänstevikt med lyft	<ul style="list-style-type: none"> • ca 164 kg 	<ul style="list-style-type: none"> • ca 183 kg

Komponenternas vikt	
73,5 Ah-batterier	<ul style="list-style-type: none"> • ca 23 kg per batteri
60 Ah-batterier	<ul style="list-style-type: none"> • ca 20 kg per batteri
50 Ah-batterier	<ul style="list-style-type: none"> • ca 17 kg per batteri

Last	
Maxlast ¹⁰	<ul style="list-style-type: none"> • 136 kg (TDX SP2 Sprint) • 150 kg (TDX-SP2 NB) • 160 kg (6km/tim, 8km/tim med lyft eller 30 graders sittvinkelsjustering) • 180 kg (6km/tim, 8km/tim med 20 graders eller fast sittvinkelsjustering)

Axelbelastningar	
Maximal axelbelastning framaxel	<ul style="list-style-type: none"> • 106 kg
Maximal axelbelastning bakaxel	<ul style="list-style-type: none"> • 97 kg
Maximal axelbelastning mittaxel	<ul style="list-style-type: none"> • 217 kg

- 1 IPX4-klassificeringen innebär att det elektriska systemet är skyddat mot vattenstänk.
- 2 Statisk stabilitet i nedförsbacke, uppförsbacke och i sidled enligt ISO 7176-1 = 9 grader (15,8 %)

Dynamisk stabilitet i uppförsbacke enligt ISO 7176-2 = 6 grader (10,5 %)
- 3 Obs! Elrullstolens körsträcka beror till stor del på externa faktorer, till exempel rullstolens hastighetsinställning, batteriernas laddningsstatus, omgivningstemperatur, lokal topografi, vägunderlag, däcktryck, brukarens vikt, körstil och om batterierna används till belysning, servosystem osv.

De angivna värdena är de högsta teoretiskt möjliga mätvärdena enligt ISO 7176-4.
- 4 Uppmätt med massiva däck. Pneumatiska däck kan öka den maximala totala bredden.
- 5 Uppmätt utan sittdyna
- 6 Bredden justerbar för justering av sidopaneler
- 7 Avstånd mellan ryggstödet referensplan och den mest framskjutande delen av armstödet

- 8 Horisontellt avstånd mellan hjulaxeln och skärningspunkten mellan referensplanen för lastad sits och ryggstödet
- 9 Den faktiska tjänstevikten beror på elrullstolens gavelbeslag. Alla elrullstolar från Invacare vägs när de lämnar fabriken. På märkplåten finns information om den uppmätta tjänstevikten (inklusive batterier).
- 10 Om det finns två möjliga värden är det alltid det lägre värdet som gäller.

12 Service

12.1 Utförda inspektioner

Att alla jobb som anges i service- och reparationsinstruktionernas inspektionsschema har utförts på rätt sätt bekräftas med stämpel och signatur. Listan över inspektionsjobb som ska utföras finns i servicemanualen som tillhandahålls av Invacare.

Inspektion vid leverans	Första årliga inspektionen
Stämpel från behörig hjälpmedelscentral/datum/signatur	Stämpel från behörig hjälpmedelscentral/datum/signatur
Andra årliga inspektionen	Tredje årliga inspektionen
Stämpel från behörig hjälpmedelscentral/datum/signatur	Stämpel från behörig hjälpmedelscentral/datum/signatur

Fjärde årliga inspektionen	Femte årliga inspektionen
Stämpel från behörig hjälpmedelscentral/datum/signatur	Stämpel från behörig hjälpmedelscentral/datum/signatur

Så kommer du i kontakt med Invacare AB

Sverige:

Invacare AB
Fagerstagatan 9
S-163 53 Spånga
Tel: (46) (0)8 761 70 90
Fax: (46) (0)8 761 81 08
sweden@invacare.com
www.invacare.se



Tillverkare:

Invacare Deutschland GmbH
Kleiststraße 49
D-32457 Porta Westfalica
Germany

1580071-K 2019-08-05



Making Life's Experiences Possible®



Yes, you can.®