

# IR-Sändare IR-5SP

## Svensk bruksanvisning



# Innehåll

<b>INLEDNING</b> .....	<b>3</b>
NYHETER OCH FÖRBÄTTRINGAR .....	3
ALLMÄNT OM IR-5SP .....	3
TECKENFÖRKLARING .....	4
SÄTTA I BATTERI .....	5
<b>INSTÄLLNINGAR</b> .....	<b>6</b>
VAL AV NIVÅER.....	6
ÖPPNA/STÄNGA EN NIVÅ .....	7
INLÄRNING AV KANALER FRÅN EN ANNAN SÄNDARE .....	8
LÅSA/LÅSA RADERINGSSKYDD .....	10
KANALINSTÄLLNING .....	11
ÅTERSTÄLLNING TILL GRUNDINSTÄLLNING .....	12
ÅTERSTÄLLNING AV TANGENT ELLER NIVÅ .....	12
LÄGGA IN 4096-KOD .....	13
KOPIERA KODER.....	14
INSTÄLLNING AV LJUDSIGNAL .....	15
INSTÄLLNING AV TILLSLAGSFÖRDRÖJNING .....	15
INLÄRNING AV SEKVENSER (MACRO) .....	16
DIREKTVAL AV NIVÅ .....	17
<b>YTTRE MANÖVERKONTAKT</b> .....	<b>18</b>
<b>FASTSÄTTNING</b> .....	<b>18</b>
<b>MÄRKNING</b> .....	<b>19</b>
<b>TÄCKBRICKA</b> .....	<b>19</b>
<b>DATAKOMMUNIKATION</b> .....	<b>20</b>
DATAÖVERFÖRING MELLAN TVÅ IR-5SP SÄNDARE .....	20
DATAÖVERFÖRING MELLAN IR-5SP OCH DATOR .....	21
<b>RENGÖRING</b> .....	<b>21</b>
<b>SAMMANSTÄLLNING SNABBGUIDE</b> .....	<b>22</b>
<b>TILLBEHÖR</b> .....	<b>23</b>
TILLBEHÖR SOM MEDFÖLJER IR-5SP .....	23
ÖVRIGA TILLBEHÖR TILL IR-5SP .....	23
<b>TEKNISKA DATA</b> .....	<b>23</b>
<b>ÖVERENSSTÄMMELSE MED MEDICINTEKNISKA DIREKTIVET</b> ..	<b>24</b>

## Inledning

IR-5SP är en programmerbar IR-sändare, vilket innebär att det är möjligt att lära in kanaler från olika typer av fjärrkontroller t ex, TV, video, stereo m m. Den har totalt 20 olika programmeringsplatser fördelade på 4 nivåer. De olika nivåerna kan nås genom en lätt tryckning på en av de 6 tangenterna. IR-5SP är en del av ”Gewa Smart House” konceptet och kan därför användas tillsammans med alla dessa produkter.

## Nyheter och förbättringar

IR-5SP har fått viktiga förbättringar mot tidigare generation (IR-5SO) såsom:

- Möjlighet att lära in kanaler från andra sändare
- Möjlighet att reglera ljudnivån för ljudindikeringen
- Möjlighet att ställa in tillslagsfördröjning vid tangenttryckning
- Möjlighet att lära in sekvenser (macro)
- Möjlighet att kopiera kanaler/koder mellan olika tangenter
- Möjlighet att spara kanaler/koder och inställningar i dator
- Möjlighet att föra över kanaler/koder mellan två sändare

## Allmänt om IR-5SP

Innan man börjar använda IR-5SP finns det vissa saker som man bör veta.

- IR-5SP levereras med GewaLink-kanaler grundinställda vilket innebär att det går att använda sändaren direkt efter att ett batteri har satts i. Se avsnitt ”Sätta i batteri”.
- För att komma in i programmeringsläge trycker man in programmeringsknappen med t ex en penna **samtidigt** som en funktionstangent väljs. Olika funktionstangenter väljs beroende av vad som skall programmeras.
- Om man ångrar en tangenttryckning eller om något blir fel vid programmeringen kan man alltid trycka på programmeringsknappen på sidan av IR-5SP. Den fungerar som resetknapp.
- Det är viktigt att inte vänta för länge mellan de olika stegen i programmeringsprocedurerna. Efter en viss tid går IR-5SP automatiskt ur programmeringsläget för att spara ström.
- 3.0 i texten visar vilken version av IR-5SP som erfordras.

Bilden visar olika benämningar och funktioner som förekommer i texten.

Fig 1

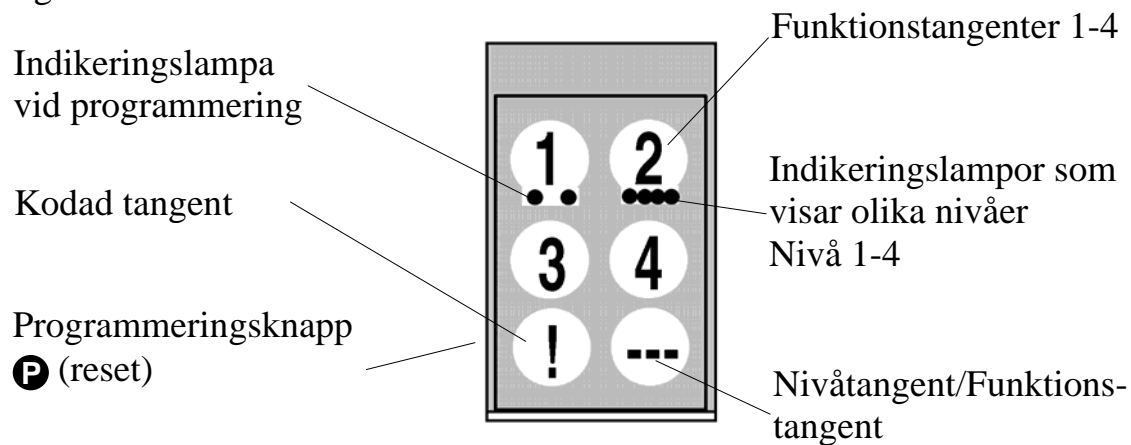

Vid leverans är IR-5SP inställd med vissa grundinställningar enligt följande:

- Tillslagsfördröjning är inställd på värde 0.
- Ljudvolym är inställd på värde 3.
- Endast nivå 1 är öppen, övriga nivåer är stängda.
- GewaLink kanaler 16-31 ligger inlagda på nivå 1-4.
- En slumpvis vald kod på !-tangent. Samma kod på alla nivåer.

## Teckenförklaring

Följande symboler kommer att finnas med i texten:

- P** = programmeringsknapp
- X** och **Y** = valfri tangent på IR-5SP
- Y** = valfri tangent på sändare som skall läras in
- 1**.... **4** = tangent 1-4 på IR-5SP
- !** = kodad tangent
- ...** = nivå-tangent
- >** = nivå-tangent som hålls nedtryckt i ca 2 sek

## **Sätta i batteri**

Lossa skruven till underdelen av IR-5SP med en krysskruvmejsel och sätt in 1 st 9V alkaline batteri typ 6LR61. Placera batteriet rätt polvänt enligt markering i botten på batterifacket. Det är viktigt att **alkaline** batterier används som är skyddade mot läckande batterisyra och som har lång livslängd. Avsluta monteringen av det nya batteriet med att **trycka** på programmeringsknappen på sidan.

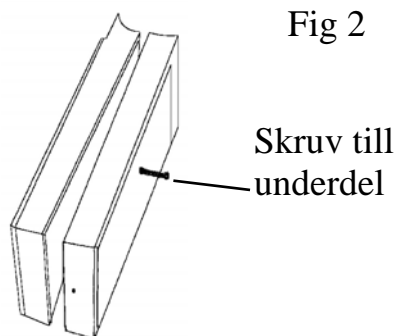

Fig 2

Skruv till  
underdel

# Inställningar

Följande stycken beskriver hur man ställer in IR-5SP:s olika funktioner.

## Val av nivåer

IR-5SP har totalt 4 nivåer med 5 programmerbara tangenter. De är vid leverans grundinställda med GewaLink-kanaler 16-31. Det är helt valfritt om man vill använda en, flera eller alla 4 nivåerna. De 4 indikeringslamporna för nivåerna visar vilken nivå man befinner sig på (fig 1).

När flera nivåer är aktiva byter man nivå genom att trycka på -tangenter. För varje tryckning stegas en nivå. Om tangent hålls ned stegar IR-5SP automatiskt.

IR-5SP levereras endast med **nivå 1 öppen**, övriga nivåer är stängda. För att öppna ytterligare nivåer se nästa avsnitt att öppna/stänga en nivå.

När **en nivå** är öppen så innehåller nivåtangenter automatiskt en kanal, vilket alltid är den första kanalen på nästa nivå. Därmed går det att styra 6 funktioner även om bara en nivå är öppen. Se <sup>1</sup> i tabell 1.

Tabell 1 visar vilka kanaler/koder som är inlagda i IR-5SP vid leverans.

Tabell 1

GewaLink-kanalers placering				
Tangent på IR-5SP	Nivå 1	Nivå 2	Nivå 3	Nivå 4
1	16	20	24	28
2	17	21	25	29
3	18	22	26	30
4	19	23	27	31
<sup>1</sup> ....	20	24	28	16
<sup>2</sup> !	Kod	Kod	Kod	Kod

<sup>1</sup> Om endast en nivå är öppen blir nivåtangenter automatiskt en kanal. Det är den första kanalen på nästa nivå.

<sup>2</sup> Samma kod på alla nivåerna.

## Öppna/stänga en nivå

1. Tryck på **P** och **⋮** samtidigt. Du är nu i programmeringsläge. Indikeringslampan blinkar till med orange sken och därefter tänds lampan för aktuell nivå.
2. Stega fram till den nivå som skall öppnas eller stängas genom att trycka på **⋮**-tangenten.
3. Tryck på **1** för att öppna vald nivå eller **2** för att stänga vald nivå.  
<sup>3.0</sup> Indikeringslampan för nivåerna förflyttas automatiskt till nästa nivå som därmed direkt kan öppnas resp. stängas.
4. <sup>3.0</sup> Avsluta med en lång tryckning (ca 2 sek) på **⋮→** tills indikeringslampan slocknar.

### Snabbguide

Öppna/stänga nivå: **P** + **⋮**, välj nivå, **1** eller **2**. **⋮→**



Öppna=**1**, Stänga=**2**

## **Inläring av kanaler från en annan sändare**

1. Övertyga dig om att batterierna i båda sändarna har full kapacitet. Placera inte sändarna i starkt ljus vid inläring, t ex solljus, Fig 3

2. Lägg båda sändarna på ett bord med originalsändaren riktad mot den bakre gaveln på IR-5SP (fig 3).

3. Välj med -tangentsen den nivå på IR-5SP som skall läras in. Endast en nivå i taget kan läras in.

4. Tryck på  och  samtidigt. Indikeringslampan blinkar till med orange sken och slocknar. Lampan för aktuell nivå börjar blinka.

För kontroll av att sändarna ligger rätt, tryck och håll ner valfri tangent på originalsändaren. Flytta originalsändaren åt vänster resp. höger sida tills indikeringslampan slocknar. Flytta sedan originalsändaren bakåt tills indikeringslampan slocknar (en meter för vissa sändare). Placera originalsändaren mitt emellan dessa lägen. Vissa typer av sändare ger endast en kort blinkning för varje tryckning. Tryck i dessa fall flera gånger.

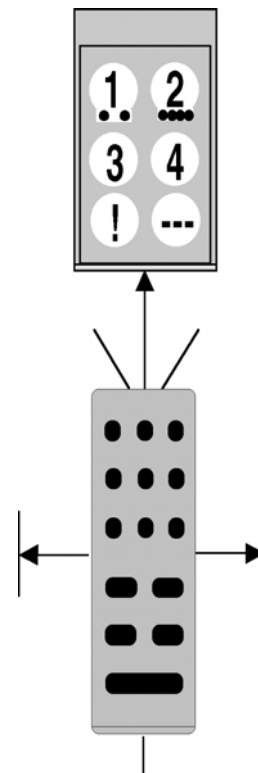

5. Tryck och släpp den tangent på IR-5SP som skall läras in. Indikeringslampan lyser nu med fast orange sken.

6. Tryck och håll ner den tangent på originalsändaren som skall läras in i IR-5SP. Släpp när indikeringslampan lyser grönt. Det kan ta upp till 10 sekunder. Om indikeringslampan återgår till att lysa orange trycker man ytterligare en eller flera gånger tills den blinkar grönt och slocknar. Indikeringslampan blinkar grönt om inläringen har lyckats. Om indikeringslampan blinkar rött har inläringen misslyckats. Försök ytterligare en gång från punkt 4. Om det hörs en ljudsignal ♪♪♪♪ så är nivån låst för inläring. Läs nästa avsnitt hur man låser upp en nivå.

7. Om inläringen har lyckats med första tangentsen går man vidare med punkt 5 och 6 tills alla tangenter är inlärd. Avsluta med att trycka på -tangentsen. Indikeringslampan blinkar grönt för att visa att det är klart.

8. Testa nu de inlärd funktionerna på den apparat som skall styras.



## Viktigt!

När bara **en nivå** används blir nivåtangenter automatiskt nästa nivås första tangent (se tabell1). Det innebär att det är fullt möjligt att lära in på nivåtangenter men bara när **en nivå är öppen**. I detta fall rekommenderas **att börja med att lära in på nivåtangenter** och sedan gå vidare med övriga tangenter.

<sup>3.0</sup> **Tips!** IR-5SP kan lära in koder från de flesta IR-sändare som finns på marknaden men det finns dock några enstaka undantag. Det kan vara enstaka funktioner eller alla funktionerna på en sändare. I dessa fall är det möjligt att använda ett annat inspelningsläge. I punkt 4 gör man i stället enligt följande; Tryck in **P** och **1** samtidigt men håll dem intryckta i ca 2 sek tills indikeringslampan blinkar till med grön färg och slocknar. Man har nu kommit in i ett annat inspelningsläge. För övrigt gör man hela inspelningsproceduren på samma sätt.

Inläring: **P** + **1**, **X**, **Y**, .... **...**

## Låsa/låsa raderingsskydd

För att skydda kanaler/koder mot oavsiktlig radering när nya koder lärts in är det möjligt att låsa varje nivå för sig. Vid leverans är alla nivåer olåsta. Låst nivå indikeras med en ljudsignal ♪♪♪♪ vid inläring. Gör enligt följande för att låsa /låsa upp nivåer:

1. Tryck på **P** och **...** samtidigt. Du är nu i programmeringsläge. Indikeringslampan blinkar till och därefter tänds lampan för aktuell nivå.
2. Stega fram till den nivå som skall låsas/låsas upp genom att trycka på nivå tangenten.
3. Tryck på **3** för att låsa eller **4** för att låsa upp.<sup>3.0</sup> Indikeringslampan för nivåerna förflyttas automatiskt till nästa nivå som därmed direkt kan låsas resp. låsas upp.
4. Avsluta med en lång tryckning (ca 2 sek) på **→** tills indikeringslampan slocknar.

### Snabbguide

Låsa/låsa upp nivå: **P** + **...**, välj nivå, **3** eller **4**. **→**







Låsa=**3**, Låsa upp=**4**

## Kanalinställning

Med IR-5SP har man möjlighet att ställa in olika kanalområden som sändaren skall arbeta inom. När inställningen görs försvinner eventuellt inlärd kanal och en ny slumpvis kod läggs in på -tangents. För att en inställning skall kunna ske måste nivåerna vara upplåsta. Om nivåerna är låsta blir det ingen förändring. Läs avsnitt ”Låsa/låsa upp nivå”.



Tabell 2 visar de olika inställningsmöjligheterna.

Tabell 2



Kanalområde och tangentkommando	00-15 	16-31 	32-47 	48-63 	64-79 	80-95 
Nivå 1	00-03	16-19	32-35	48-51	64-67	80-83
Nivå 2	04-07	20-23	36-39	52-55	68-71	84-87
Nivå 3	08-11	24-27	40-43	56-59	72-75	88-91
Nivå 4	12-15	28-31	44-47	<sup>1</sup> 60-63	76-79	92-95

<sup>1</sup> Kanal 62 är en stoppkod och kan inte styra någon funktion. Däremot går det att lära in kanaler/koder på denna tangent som i sin tur kan styra någon funktion.

Gör enligt följande för att ställa in de olika kanalområdena:

1. Tryck på  och  samtidigt. Du är nu i programmeringsläge. En av lamporna för nivåerna lyser rött.
2. Tryck på .
3. Välj kanalområde enligt tabellen och tryck in tangentkommando för respektive kanalområde. Indikeringslampan blinkar grönt för att visa att det är klart.

### Snabbguide

Kanalinställning:  + , , 

## Återställning till grundinställning

Med IR-5SP har man möjlighet att radera alla tangenter på nivå 1-4 samtidigt. När radering görs återgår tangenterna till grundinställningen med GewaLink-kanalerna 16-31 och en **ny slumpvis kod** på **!**-tangent. Övriga inställningar återgår också till grundinställning. Gör enligt följande för att återställa:

1. Tryck på **P** och **3**. En av lamporna som visar nivåerna lyser rött.
2. Tryck i tur och ordning på tangenterna **!**, **1**, **2**, **3**, **...**. Lamporna för nivå 1-4 blinkar rött i tur och ordning och avslutas med att indikeringslampan blinkar grönt för att visa att det är klart.

### Snabbguide

Återställning av nivå 1-4 till grundinställning:

**P** + **3**, **!**, **1**, **2**, **3**, **...**

## Återställning av tangent eller nivå

Med IR-5SP har man möjlighet att återställa en tangent eller återställa alla tangenter på en nivå. När återställningen görs återgår tangenten eller tangenterna till tidigare vald kanalinställning. Övriga inställningar påverkas ej. Nivå där tangent/er finns placerad måste vara upplåst innan återställning kan ske. Läs avsnitt "Låsa/låsa upp nivå".

Gör enligt följande för att återställa:

1. Lås upp nivå där tangenten/erna skall återställas.
2. Välj med nivåtangenter den nivå där du vill utföra återställning. Tryck på **P** och **3** samtidigt. En av lamporna som visar nivåerna lyser rött.
- 3a. Återställning av en tangent.

Tryck på den knapp som skall återställas. Indikeringslampan blinkar grönt för att visa att det är klart.

- 3b. Återställning av alla tangenter på en nivå.

Tryck i tur och ordning på tangenterna **...**, **1**, **2**, **3**, **...**. Indikeringslampan blinkar grönt för att visa att det är klart.

## Snabbguide

Återställning av en tangent (X):

Välj nivå, (P) + (3), välj (X)

Återställning av en nivå:

Välj nivå, (P) + (3), (...), (1), (2), (3), (...)

## Lägga in 4096-kod

IR-5SP levereras med en speciell kodad kanal (4096) på (!)-tangents som är slumpmässigt vald. Denna kodade kanal används normalt för funktioner som kräver strikt behörighet såsom lägenhetsdörrar eller villadörrar. Koden har 4096 olika kombinationer och är lika oberoende vilken nivå man än befinner sig på. Behöver man lägga in en ny kodad kanal så finns det två metoder att göra detta på.

Första metoden är att lära in från en annan kodad sändare som beskrivs under avsnitt "Inläring av kanaler från en annan sändare". Med denna metod går det att lägga in en kodad kanal på **valfri tangent oberoende av nivå**.

För metod två knappas en binär kod in. Den binära koden kommer alltid att hamna på (!)-tangents och är **lika på alla nivåerna**. Den binära koden kan man själv hitta på eller så använder man en kod som redan finns inställd i en IR-mottagare eller IR-sändare.

Det finns två typer av IR-mottagare. En äldre typ av mottagare där kodinställningen görs med en 12-polig omkopplare eller nyare där IR-mottagaren är programmerbar. Principen är densamma för hur den binära koden skapas. I fig 4 finns en 12-polig omkopplare avbildad. Omkopplarna 1, 4, 6 och 12 står i "On-läge" och övriga står i "Off"-läge.

Följande exempel beskriver hur den binära koden skapas enligt fig 4:

1. Tryck på (P) och (!) samtidigt. Du är nu i programmeringsläge. En av lamporna för nivåerna lyser rött.
2. Lagg in koden genom att trycka på (!)-tangent respektive (...)-tangent. (!)-tangent = omkopplare i On-läge och (...)-tangent = omkopplare i Off-läge. Gör tolv tryckningar i tur och ordning: (!), (...), (...), (!), (...), (!), (...), (...), (...), (...), (...), (!). När tolv tryckningar är gjorda blinkar lamporna för nivåerna 1-4 rött i tur och ordning och avslutas med att indikeringslampan blinkar grönt.
3. Koden är nu inlagd på (!)-tangents. Notera koden för eventuellt framtida behov.

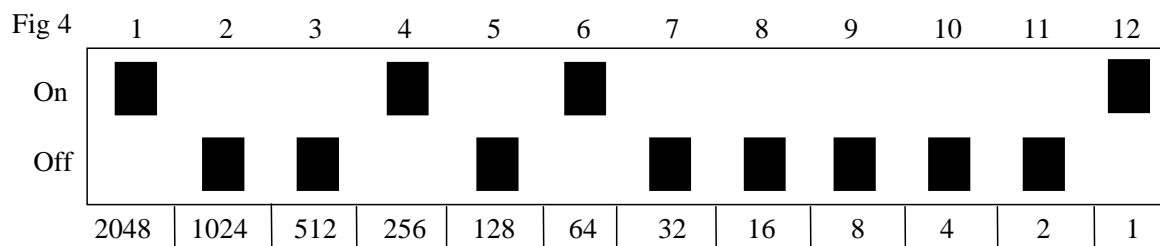

### Snabbguide

Ställa in 4096-kod: **P** + **!**, ....

### Kopiera koder

Med IR-5SP har man möjlighet att kopiera inlärd koder och grundkanaler till andra platser (tangenter).

1. Välj nivå och tryck på den tangent vars kod skall kopieras.
2. Välj den nivå till vilken du vill kopiera koden.
3. Tryck på **P** och **!**-tangent samtidigt. Du är nu i programmeringsläge. En av lamporna för nivåerna lyser rött.
4. Tryck på **3**.
5. Tryck på den tangent till vilken du vill att kopieringen skall ske. Indikeringslampan blinkar grönt för att visa att det är klart.

### Snabbguide

Kopiera kod/kanal från tangent **X** till tangent **Y**:

Välj nivå, välj **X**, välj nivå, **P** + **!**, **3**, välj **Y**

## ***Inställning av ljudsignal***

IR-5SP har en ljudsignal som ljuder när en tangent trycks ner. Volymen på denna signal går att ställa i 6 steg (... , 1, 2, 3, 4, !).

...-tangent = ingen signal och !-tangent = maximal signal.

Gör enligt följande:

1. Tryck på **P** och **4** samtidigt. Du är nu i programmeringsläge. En lampa för nivåindikeringen lyser rött.
2. Tryck på en tangent från ..., **1**, **2**, **3**, **4**, **!**, för att välja ljudnivå. Indikeringslampan blinkar grönt för att visa att det är klart.
3. Testa ljudsignalen genom att trycka på någon tangent. Är du inte nöjd med inställd ljudsignal, börja om från punkt 1.

### **Snabbguide**

Ställa in ljudsignal: **P** + **4**, ....

## ***Inställning av tillslagsfördröjning***

Med IR-5SP har man möjlighet att ställa tillslagsfördröjningen av tangenter, alltså den tid som en tangent måste hållas inne innan funktion erhålles.

Tillslagsfördröjningen går att ställa i 6 steg (... , 1, 2, 3, 4, !).

...-tangent = ingen tillslagsfördröjning och !-tangent = maximal tillslagsfördröjning (0,5 sek).

Gör enligt följande:

1. Tryck på **P** och **2** samtidigt. Du är nu i programmeringsläge. En av lamporna för nivåerna lyser rött.
2. Tryck på en tangent från ..., **1**, **2**, **3**, **4**, **!**, för att välja tiden för tillslagsfördröjningen. Indikeringslampan blinkar grönt för att visa att det är klart.
3. Testa tillslagsfördröjningen genom att trycka på någon tangent. Är du inte nöjd med inställd fördröjning, börja om från punkt 1.

### **Snabbguide**

Ställa in tillslagsfördröjning: **P** + **2**, ....

## **Inlärnin**g av sekvenser (Macro)

IR-5SP har möjlighet att sända sekvenser. Genom att trycka på **en tangent** utför IR-5SP automatiskt en serie av tangenttryckningar. T ex, en tillämpning kan vara att när man svarar i telefonen stängs ljudet samtidigt av på TV. IR-5SP kan också lära sig att byta nivåer samt komma ihåg hur lång tid en tangent skall sända.

Det går alltid att avbryta en sändning av en sekvens genom att trycka på annan valfri tangent.

När en sekvens lärs in sänder IR-5SP samtidigt det som finns på tangenten. Max 25,5 sekunder och 6 tangenttryckningar per tangent går att lära in.

OBS! Den tangent som sekvensen skall ligga på får ej vara en del av sekvensen.

1. Tryck på **P** och **!** samtidigt. En av lamporna för nivåerna lyser rött.
2. Tryck på **1**.
3. Tryck på de tangenter som skall ingå i sekvensen.
4. Välj nivå där sekvensen skall ligga.
5. Tryck på **P** och **!** samtidigt.
6. Tryck på **2**.
7. Välj tangent som sekvensen skall ligga på. Indikeringslampan blinkar grönt för att visa att det är klart.

### **Snabbguide**

Lära in sekvenser: **P** + **!**, **1**, **X** .... **Y**, välj nivå, **P** + **!**, **2**, välj **X**.



## Direktval av nivå

Med IR-5SP finns det möjlighet att skapa direktvalstangenter vilket innebär att det går att nå en nivå direkt genom att trycka på en utvald tangent. T ex om man befinner sig på nivå 1 och trycker på tangent 2 så kommer man direkt till nivå 2 eller genom att trycka på tangent 3 kommer man direkt till nivå 3 o.s.v. När man sedan befinner sig på nivå 2, 3 eller 4 kan man trycka på en ny direktvalstangent för att komma tillbaka till nivå 1. Man måste då ha skapat en direktvalstangent på dessa nivåer. Se fig 5.

Fig 5

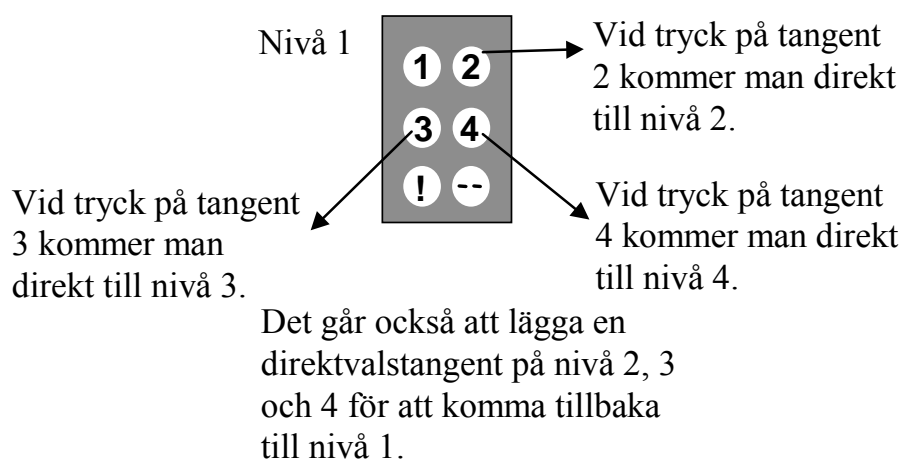

Följande beskriver hur man skapar direktvalstangenter:

1. Välj nivå som skall nås med en direktvalstangent.
2. Tryck på **P** och **!** samtidigt. Du är nu i programmeringsläge.
3. Tryck **1**.
4. Välj nivå där direktvalstangent skall lagras.
5. Tryck på **P** och **!** samtidigt.
6. Tryck **2**.
7. Välj och tryck på tangent som skall vara direktvalstangent. Indikeringslampan blinkar grönt för att visa att det är klart.

### Snabbguide

Lära in direktval:

Välj nivå som skall nås med direktval, **P** + **!**, **1**, välj nivå där direktvalstangent skall lagras, **P** + **!**, **2**, välj **X**

## Yttre manöverkontakt

Till IR-5SP är det möjligt att ansluta en yttre manöverkontakt som påverkar tangent 1. Manöverkontakten ansluts till jacket på sändarens bakre gavel med en 3,5 mm telepropp.

## Fastsättning

Gummifötter sitter monterade på undersidan så att IR-5SP skall kunna ligga still på plana underlag. IR-5SP kan också försees med clips (art.nr:8910) för att kunna bäras hängande i fickan eller i byxlinningen. Ytterligare ett alternativ är att ha IR-5SP hängande runt halsen. IR-5SP måste då försees med ett halsband.

Gör enligt följande för att sätta fast halsbandet:

1. I sändarens nedre gavel finns två förborrade hål som döljs av två plastpluggar. Ta bort dessa plastpluggar.
2. Tryck in de två fästöglorna som sitter på halsbandet i hålen där plastpluggarna suttit. (se fig 6).
3. Justera längden på halsbandet.

Fig. 6

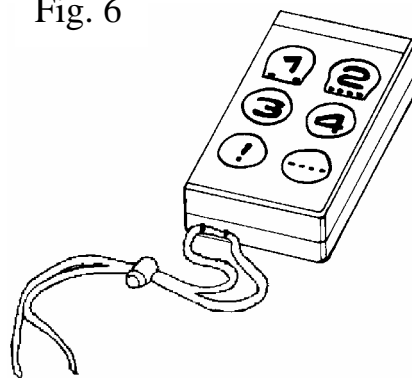

### **Varning!**

Snörlåset är en säkerhetsdetalj som skall förhindra strypning. Kontrollera att halsbandets ändar lätt kan dras ut om t ex sändaren skulle fastna i något. Gör aldrig knutar på halsbandet!

## **Märkning**

Till IR-5SP medföljer 2 st märk- och skyddsetikett som kan klistras på tangentbordet. På märketiketterna går det att skriva och märka upp vad varje tangent har för funktion. Skyddsetiketten klistras ovanpå märketiketten för att skydda texten från nötning. Klistret är ej permanent så det går att ta bort etiketterna och klistra dit dem flera gånger. Innan märketiketten sätts dit måste IR-5SP tangentbordsöverlägg tas bort. Överlägget sitter fast med ett plastben i varje hörn. Överlägget tas bort med en kniv som förs in mellan överlägget och IR-5SP i varje hörn. Försiktigt och med jämn fördelning lirkas tangentbordet bort. Det finns risk för att benen som sitter i hörnet på överlägget går av om detta görs oförsiktigt. Till IR-5SP medföljer också 2 st A4-ark där noteringar kan göras.

## **Täckbricka**

Till IR-5SP medföljer 4 stycken täckbrickor som kan användas för att täcka över tangenter som inte skall vara åtkomliga. För att sätta dit täckbrickorna måste tangentbordsöverlägget tas bort. Läs i föregående avsnitt hur tangentbordsöverlägget tas bort. Täckbrickorna placeras över respektive tangent. Tryck sedan tillbaka tangentbordsöverlägget på sändaren.

# Datakommunikation

## Dataöverföring mellan två IR-5SP sändare

Med IR-5SP är det möjligt att på ett enkelt sätt föra över alla inprogrammerade kanaler och inställningar från en IR-5SP till en annan. Detta kan t ex göras innan man gör service på en sändare eller vid utbyte av sändare. Innan överföringen görs måste man känna till vissa förutsättningar för att det hela skall fungera.

- Om sändarna har samma programversioner går det utan vidare att göra överföringen. Programversionen står noterad på baksidan av IR-5SP, t ex Ver:1.0a.
- Om sändaren har en annan programversion och den skall användas permanent, måste minnesinnehållet uppdateras för att man skall vara säker på att alla funktioner finns med. Detta görs genom att ansluta IR-5SP till en dator som då uppdaterar minnesinnehållet. Läs nästa avsnitt hur man gör en överföring mellan IR-5SP och dator.

Gör enligt följande för att göra en överföring:

1. Ta bort underdelen genom att lossa skruven på baksidan på båda sändarna.
2. Övertyga dig om att batterierna i båda sändarna har full kapacitet.
3. Anslut datakabeln (artnr:406922) till stiftslitsen i båda sändarna.
4. Tryck på **P** och **!** samtidigt och därefter **4** på den sändare som skall ta emot data. För att batteriet inte skall lossa behöver man pressa in batteriet mot batteriblecken med ett finger under tiden som tangenterna trycks in. Efter ca 15 sekunder är överföringen klar.

### Snabbguide

Överföring av data mellan två sändare: **P** + **!**, **4**

## **Dataöverföring mellan IR-5SP och Dator**

För att kunna göra back-up måste programmet Gewa Prog III Utility finnas installerat. Program och datakabel rekvireras från Gewa AB eller Gewas återförsäljare.

Gör enligt följande för att göra en back-up:

1. Ta bort underdelen genom att lossa skruven på baksidan av IR-5SP (fig 2, sid 5).
2. Anslut datakabeln (artnr:406918) till stiftslitsen på IR-5SP:s kretskort och datorns COM-port.
3. Öppna programmet Gewa Prog III Windows Utility på datorn.
4. Klicka på FILE i menyraden.
5. Klicka på BACK-UP.
6. Ge filen ett namn och spara den i mappen IR\_LIB.
7. All information som finns i IR-5SP förs nu över till datorn och sparas i namngiven file.
8. Vill man ladda ner information till IR-5SP gör man på samma sätt men klickar istället på RESTORE.

## **Rengöring**

IR-5SP görs rent med en **mycket hårt urvriden trasa** som doppats i vatten med lite diskmedel i. Efter rengöring torkas den med en torr trasa.

# Sammanställning snabbguide

## Lära in kanaler

**P** + **1**, **X**, **Y**, .... **...**

## Ställa in tillslagsfördröjning

**P** + **2**, .... (grundinställning = 0 sekunder)

## Återställning till grundinställning

**P** + **3**, **!**, **1**, **2**, **3**, **...**

## Återställning av en tangent

Välj nivå, **P** + **3**, välj **X**

## Återställning av en nivå

Välj nivå, **P** + **3**, **...**, **1**, **2**, **3**, **...**

## Kanalinställning

**P** + **...**, **!**, .... (grundinställning = kanal 16-31)

## Ställa in ljudsignal

**P** + **4**, .... (grundinställning=3)

## Kopiera koder

Välj nivå , välj **X**, välj nivå , **P** + **!**, **3**, välj **Y**

## Ställa in 4096-kod

**P** + **!**, .... (grundinställning = slumpvis kod)

## Öppna/stänga nivåer

Öppna/stänga nivå: **P** + **...**, välj nivå, **1** eller **2** ...**...**→

Öppna=**1**, Stänga=**2** (grundinställning = nivå 1 öppen)

## Låsa/låsa upp nivåer

Låsa/låsa upp nivå: **P** + **...**, välj nivå, **3** eller **4** ...**...**→

Låsa=**3**, låsa upp=**4** (grundinställning = alla nivåer olåsta)

## Lära in sekvenser

**P** + **!**, **1**, **X** .... **Y**, välj nivå, **P** + **!**, **2**, välj **X**

## Direktval av nivå

Välj nivå som skall nås med direktval, **P** + **!**, **1**, välj nivå där direktvaltangent skall lagras, **P** + **!**, **2**, välj **X**

## Överföring av data mellan två sändare

**P** + **!**, **4**

## Tillbehör

### *Tillbehör som medföljer IR-5SP*

Art. nr	Benämning	Beskrivning	Antal
406910	Märketikett IR-5SP	Etikett för märkning av tangentbord	2 st
406912	Skyddsetikett IR-5SP	Skydd av märketikett	2 st
-----	Noteringsark IR-5SP	A4-ark för notering av inlärd kanaler	1 st
8988	Tangentbordsöverlägg	Ger nedsänkta tangenter	1 st
890400	Halsband	För att kunna bära IR-5SP runt hals	1 st
8579	Täckbricka	Täckbricka för att täcka tangenter	4 st

### *Övriga tillbehör till IR-5SP*

Art.nr	Benämning	Beskrivning
8360	Batteri 6LR61	9 V Alkaline
8910	Clips	För fastsättning i byxlinning
406918	Datakabel 3-pol JST/D-sub 9	Kabel för anslutning av IR-5SP/PC (serieport)
406922	Datakabel 3/3-pol JST	Kabel för anslutning mellan två IR- 5SP
424304	Datadiskett	Gewa Prog III Utility

## Tekniska data

Strömförbrukning i vila:	ca 10 $\mu$ A
Strömförbrukning vid sändning:	ca 20 mA (GewaLink-kanal)
Batterilivslängd:	ca 2 år (100 sek sändning/dag med GewaLink-kanal)
Programmeringsplatser:	20
Manöverkraft på tangentbord:	ca 1,5 N (150 gr)
Räckvidd:	20-30 m (GewaLink-kanaler)
EMC-standard emission:	EN 50 081-1
” immunitet:	EN 50 082-1
Fysiska mått (L x B x H):	95 x 55 x 25 mm
Vikt exkl batterier:	70 gr
Temperaturområde (gäller ej batterier):	-20°- +45°C

# Överensstämmelse med Medicintekniska Direktivet

IR-5SP marknadsförs som ett tekniskt hjälpmedel för handikappade och uppfyller kraven i Medicintekniska direktivet 93/42/EEC vilket t ex inkluderar relevanta krav för EMC och elektrisk säkerhet.



**Gewa AB**

BOX 92, SE-191 22 SOLLENTUNA, SWEDEN

TEL: +46 08-594 694 00 • TEXTTEL: +46 08-594 694 18 • FAX: +46 08-594 694 19

E-MAIL: [info@gewa.se](mailto:info@gewa.se) • WEB: [www.gewa.se](http://www.gewa.se)

Art.nr: 808135. Dok: IR-5SP SV 647. Ver: E. Dat: 2003-01-03.