



medemagruppen



medemagruppen
Mini Crosser X

MINI CROSSER – Stark, stabil, säker

Mini Crosser produceras på vår fabrik i Danmark och är utvecklad för att passa våra nordiska förhållanden och klimat.

Den är därmed en av de mest sålda el-scootern i norra Europa.

Funktionerna som lyfter fram Mini Crosser är funktionalitet, styrka, komfort, hållbarhet, säkerhet och valuta för pengarna. Med Mini Crossers anpassningsförmåga och omfattande utbud och anpassningsmöjligheter kan vi möta den enskilde individens behov, för vuxna såväl som barn.

Flexibilitet är enligt vår erfarenhet en central faktor för många av våra användare. Många personer lever med tillstånd där behovet förändras över tid. Detta ställer krav till att vår Mini Crosser kan anpassas och möta nya behov. Oavsett om det gäller komplettering av el-funktioner, annan sits eller förändrad körförmåga så är det fullt möjligt att anpassa detta efter resans gång.

Med Mini Crosser har du en trygg framtid.

- ✓ Vi levererar och producerar kvalitetshjälpmedel och tjänster till hälsosektorn, för personer med funktionsvariation, äldre och barn.
- ✓ Vi tillpassar vår service efter kundens och användarens behov.
- ✓ Vi har egen utveckling och produktion som skapar möjligheter för användarens deltagande i samhället.
- ✓ Vi har fokus på attraktiv design och funktionalitet förankrad i en innovativ Skandinavisk miljö.
- ✓ Vi erbjuder hjälpmedel som underlättar vardagen och lösningar som fungerar.





1980



1984



1986



1987



1989



1991



1997



2003



2009



2019

„Det spelar ingen roll om man är född i ankgården, när man legat i ett svanägg....“

Sedan 1980 har Minicrosser A/S tillverkat elektriska scootrar och rullstolar för äldre och funktionsvarierade. Vår vision är att sätta människan i centrum och att erbjuda lösningar som fungerar, på så sätt göra det möjligt för dem att upprätthålla ett aktivt socialt liv och utan att vara beroende av andra människor.

Mini Crosser kännetecknas av en smart design, manöverbarhet och kraftfull motor. På grund av sin kraftfulla motor har Mini Crosser blivit mycket populär i länder med kuperad terräng och backar. Inte heller is och snö kan stoppa dessa fordon, eftersom Mini Crosser även finns med dubbdäck.

Genom åren har personerna bakom Mini Crosser skaffat sig den nödvändiga kunskapen och expertisen för att säkerställa funktionaliteten som ger användaren bäst fördelar och därmed maximal glädje när de använder sin scooter.

När standardlösningar, kompletterade med vårt breda utbud av tillbehör, inte räcker till, är specialanpassningar möjliga och görs i nära i samråd med användaren och professionerna runt denna.

Filosofin bakom Mini Crosser är att ge dig möjligheten till ett individuellt val.

Vi tror inte att „en storlek passar alla“. När vi designar en Mini Crosser ska den vara stark, stabil och säker. Den ska också vara enkel och lätt att använda. Det är vårt mål.

Varje Mini Crosser kan individuellt anpassas efter användarens behov. Vi vill ha en hög grad av tillfredsställelse.

Genom åren har vi skaffat oss den kunskap och expertis som krävs för att säkerställa maximal glädje och nytta för användarna av Mini Crosser.

När standardlösningar, kompletterade med vårt stora utbud av tillbehör, inte räcker kan specialanpassningar tas fram i samråd med användaren och professionerna runt denna.

Mini Crosser 3 eller 4 hjul



Modeller Mini Crosser

- X 3-hjul - Sida 5
- X1 3W - Sida 6
- X2 3W - Sida 7
- X 4-hjul - Sida 8
- X1 4W - Sida 9
- X2 4W - Sida 10
- X2 HD 4W - Sida 11
- X Barn & junior - Sida 12
- X Kabin - Sida 13

Färger - Sida 14

Svart metallic

Orange koppar metallic

Säte - Att sitta kräver mer än vi tror

- ERGO2 - Sida 15-19
- ERGO2 armstöd & nackstöd - Sida 19-20
- ERGO2 elektriska funktioner - Sida 21

Tillbehör

- Stöd - Sida 23-24
- Förvaring - Sida 24-25
- Gasalternativ - Sida 26
- Hjul - Sida 26
- Säkerhet - Sida 27-28
- Övriga tillbehör - Sida 28-29

Standarder, livslängd, kvalitet, komfort, belysning - Sida 30-31

Hastighet

- 10 km/h • 15 km/h

Batteristorlek

- 56 Ah • 80 Ah

Kontaktuppgifter - Sida 31

Mini Crosser 3 hjul

X-Modell 3W



Mini Crosser X 3W

Mini Crosser X 3W är en smidig och stark scooter. Körupplevelse i förhållande till sittkomfort, trygghet och stabilitet utgör grunden för val av modell och kan vara högst personlig.

Mini Crosser 3W är vår mest populära modell. Den har en mycket god körkomfort tack vare sin unika fjädring, samtidigt som den är smidig och lätt att manövrera.

Dessa egenskaper gör att den blir ett tryggt och säkert val för många användare. Den upplevs stabil och ger mycket hög komfort vid körning på ojämnt underlag, så som kullersten eller en grusstig. I tillägg är den smidig och lätt att manövrera i ett köpcenter.

Eftersom sätet i tillägg går att vrida runt 90° kan man komma intill ett bord och sitta kvar i sin scooter när man tar en fika.

Mini Crosser 3W ger mer utrymme för benen framtill. I kombination med vårt tillbehör förlängda benstöd lämpar den sig väl för långa personer, som annars lätt riskerar en sämre körställning på grund av begränsat benutrymme. Ett större benutrymme underlättar även förflyttning i- och ur stolen.

- Transporthöjd utan säte: 69 cm
- Total längd: 134 cm
- Med tipskydd: 142 cm
- Total bredd, utan säte och tillbehör: 68 cm
- Instegshöjd: 11 cm
- Vändcirkel/radie: 265 cm / 132,5 cm
- 3-punkts vändcirkel/radie: 170 cm / 85 cm
- Vikt utan säte och batterier: 115 kg
- Hastighet: 10, 13 eller 15 km/h
- Bromssträcka: 2,0 / 3,5 meter
- Framre / bakre ljus: LED-560 lumen fram.

X-modell 3W

- Körsträcka: ca 35-60 km. Varierar utifrån val av motor, batteristorlek/modell, årstid och terräng
- Fjädring: På samtliga 3 hjul, justerbar bak
- Däck: Luft, punkteringsfria, grovmönstrade eller med dubb.
- Styre: Justerbart i höjd 11 cm, samt i vinkel



Mini Crosser 3W med förlängt benstöd

Mini Crosser X1

3W

Enkel och lättförståelig

- Manöverpanel som
- är lätt att förstå
- ger begränsad information
- har lätthanterliga reglage



Mini Crosser X1 3-hjulning i standardutförande med 45 cm ERGO2-säte.



Ut och köra

Mini Crosser X-modeller är alla utrustade med ett wig/wag-gasreglage, så att du kan använda antingen tummen eller 4-fingregreppet för att accelerera. Gasreglaget kan monteras på höger eller vänster sida, eller som dubbelkommando. Efter behov går det även att montera vridgas eller fotgas.



Fjädring

Fjädringen på Mini Crosser absorberar gupp och ojämnheter som ger en stabil och behaglig körupplevelse. Utöver fjäder finns även en oljedämpare monterad. Utformningen av den spiralformade fjädern, såväl som stålets kvalitet ger en lång förväntad livslängd.



Tillbehör

Det finns ett brett utbud av tillbehör. Här visad med vårt vanligaste tillbehör backspegel i kombination med hastighetsmätare.

Mini Crosser X2

3W

Modell X2 erbjuder till skillnad från X1 en innovativ manöverpanel som ger ett brett utbud av ny information. X2 har en tydlig färgdisplay som ger enkel och intuitiv information. Displayen styrs av en ljussensor vilket gör att det är lätt att läsa informationen, även i direkt solljus.

Manöverpanelen kan ge omfattande information så som aktuell hastighet, körd sträcka, datum, tid och temperatur. En värdefull information är att displayen varnar när scootern körs i för branta backar, en inbyggd säkerhet som inte återfinns på någon annan produkt.

Ytterligare en säkerhetsaspekt är att användaren kan få information om när produkten ska in på service, precis likt det fungerar på dagens bilar.

För mer information, se vår film om MC X2 manöverpanel på vår hemsida.

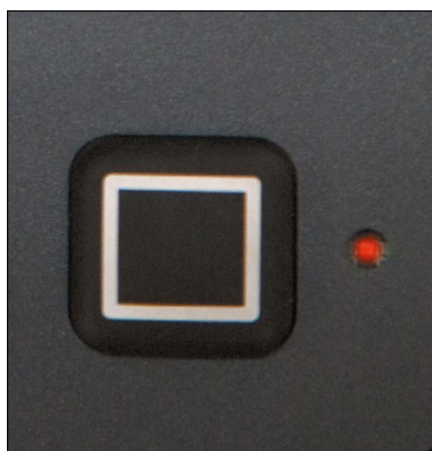

Tjuvlarm

Det är möjligt att installera ett tjuvlarm på Mini Crosser X2.

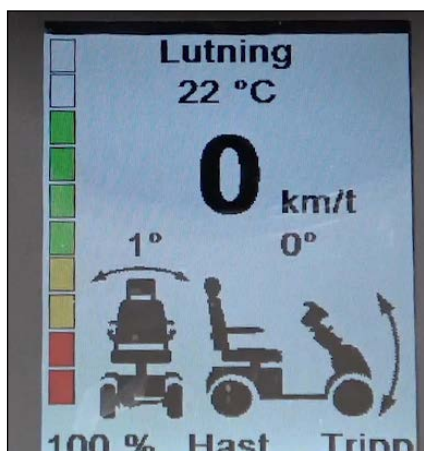

Innovativ manöverpanel

Den stora färgdisplayen ger en enkel och tydlig information. Genom ett knapptryck kan du få fram väldigt mycket information om din Mini Crosser X2 t.ex:

- hastighet, körsträcka
- datum, tid, temperatur
- lutningsindikator, ljussensor
- servicemeddelanden

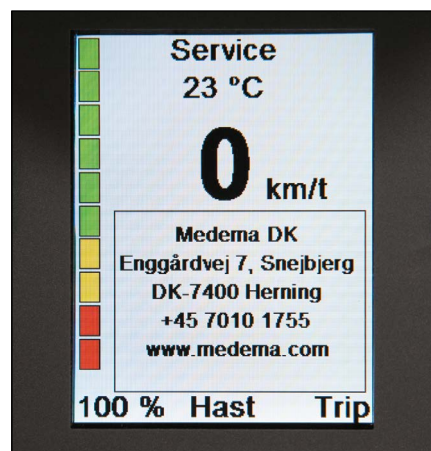

Felkoder på distans

I manöverpanelen kan du få fram kontaktuppgifter vart du ska vända dig för service, vanligen till din Hjälpmedelscentral. Här kan även en tekniker läsa av eventuella felkoder på distans.

Mini Crosser 4 hjul X-Modell 4W



Mini Crosser X 4W

Mini Crosser X 4W är en stark och stabil scooter. Körupplevelse i förhållande till sittkomfort, trygghet och stabilitet utgör grunden för val av modell och kan vara högst personlig.

Mini Crosser X 4W har en unik fjädring som ger den dess främstaegenskaper, stabil och säker. Fjädringen bak till är justerbar och i tillägg sitter det en stötdämpare som absorberar ojämnheter. Framtill har den en ledad hjulupphängning som gör att den forcerar hinder följsamt och smidigt. Med sin större understödsyta upplevs den av naturliga skäl väldigt stabil.

För användare som önskar transportera med sig sin scooter i en personbil kan en 4W vara att föredra då det är lättare att lasta in/ut ur bilen med ramp i form av två skenor.

- Transporthöjd utan säte: 69 cm
- Total längd: 140 cm
- Med tippskydd: 148 cm
- Total bredd, utan säte och tillbehör: 68 cm
- Instegshöjd: 11 cm
- Vändcirkel / radie: 330 cm / 165 cm
- 3-punkts vändcirkel / radie: 190 cm / 95 cm
- Vikt utan säte och batterier: 124 kg
- Hastighet: 10, 13 eller 15 km/h
- Bromssträcka: 2,0 / 2,8 / 3,5 meter
- Främre / bakre ljus: LED-560 lumen fram.

X-modell 4W

- Körsträcka: ca 35-60 km. Varierar utifrån val av motor, batteristorlek/modell, årstid och terräng
- Fjädring: På samtliga 4 hjul, justerbar bak
- Däck: Luft, punkteringsfria, grovmönstrade eller med dubb.
- Styre: Justerbart i höjd 11 cm, samt i vinkel



Mini Crosser X1

4W



Enkel och lättförståelig

- Manöverpanel som:
- är lätt att förstå
 - ger begränsad information
 - har lätthanterliga reglage

Mini Xrosser X1 4W utrustad med ERGO2 säte i sittbredd 50 cm och en kryckkäpphållare monterad i c-skenan samt backspeglar.



Mini Crosser är lika lämplig för körning i staden som på landsbygden.



Med 4W har du möjlighet att sätta upp fötterna så att de är skyddade från vatten och smuts.

Mini Crosser X2

4 W



Den stora färgdisplayen ger en enkel och tydlig information. Genom ett knapptryck kan du få fram väldigt mycket information om din Mini Crosser X2

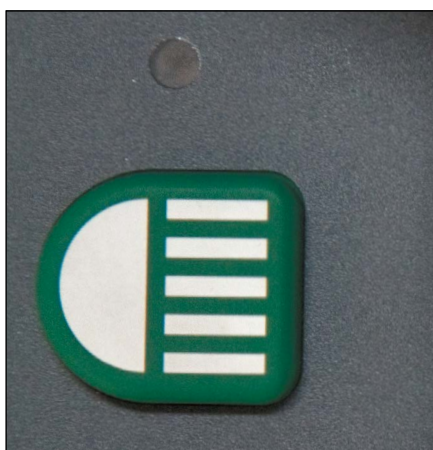

Ljusassistent

Mini Crosser X2 är utrustad med en dag/nattsensor. Det betyder att lampan tänds automatiskt i skymningen eller när man kommer in i ett mörkt garage. Du ser och blir sedd av andra trafikanter, vilket ökar din säkerhet.

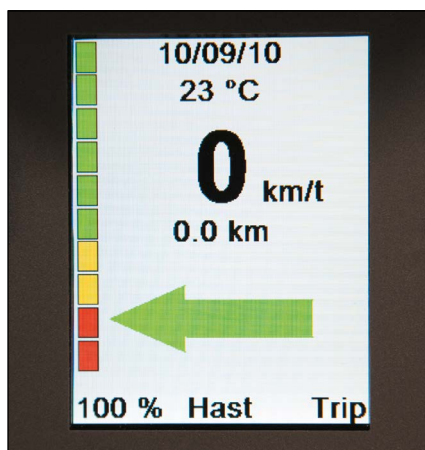

Blinkers

Möjligheten att höra en akustisk signal när blinkersen är aktiverad. Du kan också välja om du vill stänga av blinkersen manuellt eller automatiskt. Backljud är också en möjlighet.



Data sparas

Datan på din Mini Crosser sparas. Detta gör servicen snabbare och mer effektiv.

Mini Crosser X HD

4W

Mini Crosser HD är gjord för max användarvikt på 250 kg.

Förstärkt, utan att kompromissa med komforten, alltså är den byggd med fokus på maximal säkerhet och tillgänglighet. ERGO2 HD-sits, upp till 70 cm i sittbredd

MC X HD kan fås både som X1 eller X2 .

Komfort och säkerhet

MC X HD erbjuder anpassad fjädring efter vikt som bidrar till komfort och köregenskaper. För att underlätta förflyttning i- och ur stolen har sätet sitsvridning och kan även utrustas med elektrisk sitslyft. MC X HD levereras alltid med tippskydd och har en max hastighet på 10 km/h.



Robust kvalitet

Extremt stark för de stora utmaningarna. Användarvikt upp till 250 kg. Maximal säkerhet och mobilitet för tunga användare. Ram och sittstolpe är förstärkt. Mini Crosser X HD finns i versionerna X1 eller X2-4 hjul. Maxhastigheten är 10 km/h.



Bekvämlighet

Mini Crosser X HD, har samma komfort och lösningar som våra vanliga X-modeller.



ERGO2 HD säten

Extra förstärkta HD-säten. Sitsen och armstöden är dessutom förstärkta för att bära en användares vikt upp till 250 kg. Finns i sittbredderna 60 och 70 cm (Specialbredder tillgängliga).

Mini Crosser barn & junior

3W & 4W



Vår populära modell för barn och junior

Mini Crosser X är den scooter på marknaden som bäst lämpar sig för barn och ungdomar. Detta kan vi tryggt stå bakom utav flera anledningar.

- Den kan utrustas med säte ERGO2 i storlek passande för barn
- Mindre gasreglage anpassat för barn/junior
- Förhöjd fotplatta i olika utförande för individuell anpassning
- Utrustad med föräldrapotentiometer kan förälder eller assistent begränsa maxhastigheten
- Stoppa scootern direkt via fjärrkontroll. Detta är möjligt då scootern är utrustad med fjärrstopp
- Kurvsänkning reducerar hastigheten automatiskt när man svänger

Tillsammans gör dessa egenskaper Mini Crosser X till marknadens säkraste scooter för barn och juniorer och gör det möjligt att redan från 3 års ålder köra denna stol. Utöver detta har vi även tillbehör som tippskydd, vältbåge och varningsflagga för att ytterligare höja säkerheten för ett barn.



ERGO2 Sittbredd 35 cm

Skräddarsytt för barn, ungdomar och små vuxna.

1507-1022 - Barn:

SB 35 cm, SD 20 - 30 cm

1507-1401 - Junior:

SB 40 cm, SD 25 - 40 cm



Mini Crossern som växer med dig:

När behovet ändras kan du uppgradera din Mini Crosser så den följer med i utvecklingen.

Oavsett om det är sätet, fotplattan, gashandtaget eller liknande kan din Mini Crosser X växa med dig.

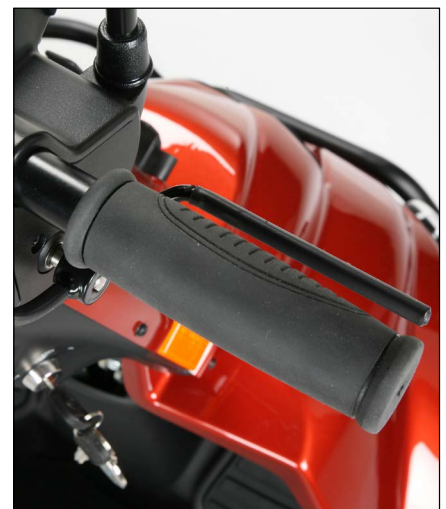

Mindre gashandtag

För barn kan det vara svårt att hantera det vanliga gasreglaget. Genom att montera ett Junior gashandtag blir greppet mindre och anpassat efter sin användare.

Mini Crosser Kabin

4W

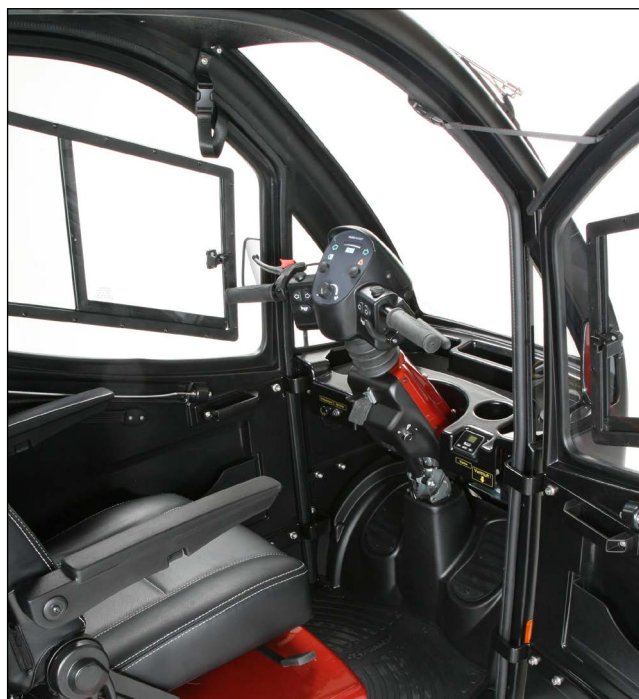

Mini Crosser X kabin - inte bara komfort utan livsavgörande för att personer med specifika lungdiagnoser ska kunna förflytta sig självständigt.

Vår Mini Crosser X 4W kan utrustas med kabin.

Med kabinen är du alltid varm och torr året runt. Den skyddar dig från väder och vind. Det är möjligt att utrusta kabinen med en dieselvärmare som gör att du håller dig varm även en kall vinterdag. Som standard är kabinen utrustad med elektriska vindrutetorkare, inkl.spolare.

Mini Crosser X kabin kännetecknas av att den är rymlig, går tyst och erbjuder god sikt genom sina stora fönster. Den kan utrustas med backkamera som underlättar när du kör bakåt. Sidofönstren kan öppnas så att du kan få in och njuta av frisk luft. På sommaren är det även möjligt att ta bort dörrarna.

Kabinen lämpar sig särskilt väl för personer med nedsatt lungfunktion och andningsproblem, där det kan vara förenat med livsfara att vistas ute fuktiga och kalla dagar.

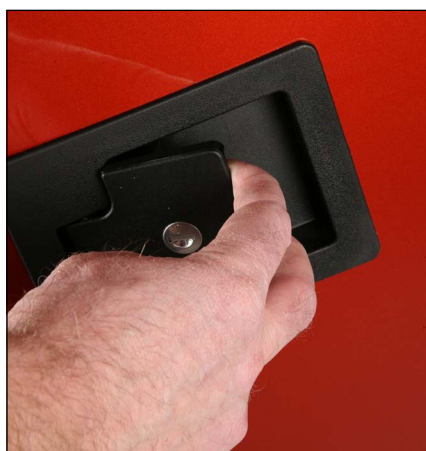

Dörrhandtaget är stort, vilket gör det enkelt att öppna dörren. Dörren är låsbar.



Med värmefläkten kan du enkelt ställa in temperaturen med en digital indikator.



Dörrarna öppnas lätt. Kabeln, som är monterad för att öppna dörren, kan flyttas åt alla håll.

Mini Crosser, färger



medemagruppen

Det finns två standardfärger tillgängliga för Mini Crosser: kopparorange metallic och svart metallic. Kabinen finns endast i kopparorange metallic.

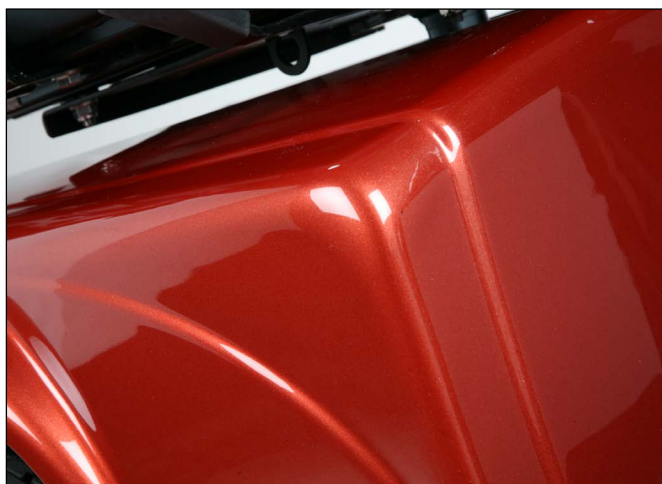

Att sitta kräver mer än vi tror

Under många aktiviteter såsom läsning, samtal, skrivande, tv-tittande sitter vi vanligtvis. Vår naturliga upplevelse av att sitta är att våra muskler inte behöver anstränga sig så mycket och därför är det avslappnande.

Det är dock bara riktigt om vi har en bra sittställning. Belastas kroppen ojämnt vid sittande får musklerna arbeta hårdare. Belastning på ryggrad, skuldror etc kan bli upp till två, tre gånger större jämfört med när vi står.

Ett bra utformat säte förhindrar felställningar och trötthet.

Sätet ska understödja kroppens naturliga hållning och på så sätt förebygga att vi säcker ihop.

Vårt säte Ergo2 fokuserar på den enskilda användaren.

Varje säte är justerbart så det kan ställas in efter kroppsform med fokus på sitthöjd, sittdjup, armstödshöjd, och korrekt svankstöd. För personer med höft- och knäproblem är justering av sitthöjd och en god understödsyta viktigt för god avlastning.



Sittande/körställning

Att sitta i en naturlig position med rak rygg ställer väldigt stora krav på ryggraden. Med ett korrekt inställt Ergo 2 säte kommer användaren ges stöd som gör att rygg, axlar, armar och ben avlastas och körställningen blir avslappnad och mindre energikrävande.

Att ta sig ur

Att ta sig i och ur stolen ställer stora krav på styrka och balans. En korrekt förflyttning minskar skaderisken. Möjligheten att rotera sätet (höger eller vänster) och skjuta det framåt ger en god position för uppresning. Dessa funktioner kan även fås elektriska om behov finns. Ergo 2 har i tillägg armstöd som är extra starka för att tryggt och stabilt stötta vid både i- och urstigning.

Teststandarder som Ergo 2 uppfyller

ISO 7176-8:2002 (krav gällande statisk, slag och utmattningshållfasthet). Denna standard specificerar att sätet måste tåla scooters maximala användarvikt, i detta fall 175 kg. Varje armstöd måste klara en vikt på 95 kg i 15 graders vinkel 5 cm från änden av armstödet.

Brandtestad enligt EN 1021-1 och EN 1021-2.

Biokompatibilitet - Provning av säten och armstöd, enligt DIN EN 1122.



Justeringsmöjligheter:

1. Rätt sitthöjd kan uppnås genom att justera sittstolpens höjd eller genom att använda förhöjd fotplatta.
2. Korrekt armstödshöjd
3. Korrekt sittdjup
4. Korrekt ryggvinkel

Elektriska justeringsmöjligheter för säte Ergo 2:

- Sitshöjd
- Sitsglidning (fram/bak)
- Sitsvridning
- Ryggvinkel
- Sitsilt

Ett säte är inte bara ett säte...



ERGO2 säte, bredd 35 cm 1507-1005



ERGO2 säte, bredd 40 cm 1507-1397



ERGO2 säte, bredd 45 cm 1507-1405



ERGO2 säte, bredd 50 cm 1507-1413



ERGO2 HD säte, bredd 60 cm 1507-1006



ERGO2 HD säte, bredd 70 cm 1507-1007

ERGO2 sätet erbjuder större frihet - ökad livskvalitet

Standard på alla ERGO2 säten



Ryggstöds vinkel:

Ryggstödsvinkeln kan justeras 45° bakåt och 90° framåt. Detta görs genom att dra i spaken på höger sida av sätet.



Genom att fälla ner ryggstödet, ta bort nackstödet och sänka styret blir höjden på Mini Crosser 75 cm.



Genom att vrida sätet och fälla det framåt, ta bort nackstödet och sänka styret, minskas höjden till 72 cm. Beroende på sittorr och hjulstorlek



Säte ERGO2 70 cm HD. Sätet roterat 90° och nedfälld ryg.



Säte ERGO2 bredd 45 cm. Sätet roterat 180° och ryggen nedfälld, med kryckkäpphållare monterad.

Sittdjup:

Sittdjupet är justerbart från 320 mm till 550 mm. Justering av sittdjupet är viktigt eftersom det ger stöd för lår och rygg.





Reglage för sitsvridning:

För att vrida sätet, dra handtaget bakåt eller framåt, beroende på vilken sida det är monterat på. Sätet kan sedan vridas åt båda håll med 45° intervall.

Handtaget är fjäderbelastat och sätet låses automatiskt var 45° när du släpper handtaget. Handtaget sitter som standard på höger sida, men kan även placeras på vänster sida.

För att rotera sätet när handtaget är på vänster sida, skjut det framåt istället för att dra det bakåt.

För att göra det enklare att manövrera handtaget kan du även justera handtagets längd.

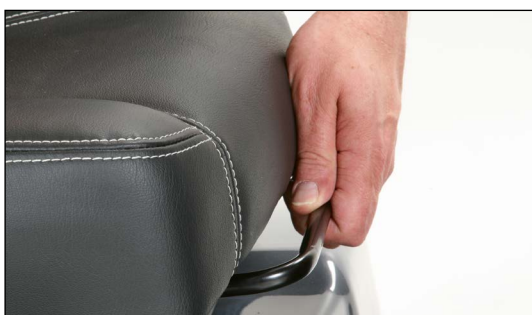

Reglage för sitsglidning (framåt/bakåt):

Sittsystemet ERGO2 använder två robusta glidskenor med kullager; det är därför lätt att göra justeringar framåt och bakåt. Sitsen kan flyttas framåt eller bakåt efter önskemål inom ett intervall på 200 mm. Genom att släppa handtaget låser sitsen automatiskt vid närmaste intervall. Sittsystemet för ERGO2 ger en stabil och säker sittställning.



Armstöd justeringsmöjligheter

Armstöden kan justeras individuellt i höjd, bredd och vinkel. Höjden justeras upp till 140 mm från lägsta till högsta position. Bredden kan regleras 25 mm på vardera sida och genom att vrida justeringskruven under armstödet justeras vinkeln ungefär 60°. Dessa inställningar är med och säkrar en korrekt och avslappnad körställning.

ERGO 2 säte



Breddjustering av armstöd

- 25 mm på vardera sida.



Vinkeljustering av armstöd:

Justeringskruv för vinkling av armstöd.



Justering av nackstödet:

Nackstödet kan justeras upp och ner, framåt och bakåt samt vinklas. Nackstöd till ERGO2 säte sitter alltid på som standard vid leverans.

Genom en rad kombinationer av inställningsmöjligheter både i sittsystemet ERGO2 och chassit för Mini Crosser X kan vi uppnå den bästa sittkomforten, en avslappnad körställning och en trygg och säker upplevelse för varje enskild användare.



Översikt över standardinställningar:

- Vinkeljustering av styret
- Höjjustering av styret
- Sittöjd
- Ryggvinkel
- Sittdjup
- Höjd på armstöd
- Vinkel på armstöd
- Bredd på armstöd
- Nackstödsjustering

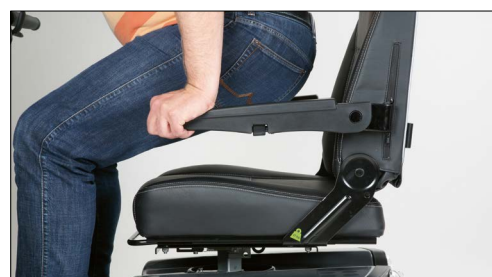

Armstöd, möjligheter med ERGO2

ERGO2 sätet är utrustat med detta armstöd som standard.

- Vinkeljusterbart
- Höjjusterbart
- Breddjusterbart
- Uppfällbart

Armstöden kan användas som extra stöd vid uppresning.
 Våra armstöd är testade för att tåla en belastning i proportion till sätets belastning.



Alternativt kan ERGO2-sätet utrustas med dessa armstöd.

1507-1423 Armstödshållare Ergo 2 vä t armstödsdynor vuxen
 1507-1424 Armstödshållare Ergo 2 hö t armstödsdynor vuxen
 2406-1515 Armstödsdyna Spinalis 2 vuxen 70x400 hö skinn
 2406-1516 Armstödsdyna Spinalis 2 vuxen 70x400 vä skinn
 2406-1511 Armstödsdyna Spinalis 2 vuxen 70x300 hö skinn
 2406-1512 Armstödsdyna Spinalis 2 vuxen 70x300 vä skinn
 2406-1517 Armstödsdyna Spinalis 2 vuxen 100x350 hö skinn
 2406-1518 Armstödsdyna Spinalis 2 vuxen 100x350 vä skinn
 2406-1513 Armstödsdyna Spinalis 2 vuxen 70x350 hö skinn
 2406-1514 Armstödsdyna Spinalis 2 vuxen 70x350 vä skinn



För barn och yngre användare har vi tagit fram ett armstöd som kan monteras på ERGO2-säte:

1507-1425 Armstödshållare Ergo 2 vä t armstödsdynor barn
 1507-1426 Armstödshållare Ergo 2 hö t armstödsdynor barn
 2406-1509 Armstödsdyna Spinalis 2 barn 70x260 hö skinn
 2406-1510 Armstödsdyna Spinalis 2 barn 70x260 vä skinn



Lårstöd Stealth Ergo2

1513-1124 Lårstöd Stealth t Ergo hö
 1513-1123 Lårstöd Stealth t Ergo 2 vä
 2413-1065 Polster t lårstöd 10x10cm
 2412-1014 Polster t lårstöd 10x20 cm
 2412-1013 Polster t lårstöd 10x30 cm



ERGO2-säte - Elektriska funktioner



Knappbox - för justering av elektriska funktioner



Elektrisk sitslyft - lyfter 150 mm från lägsta höjd 420 mm



Elektrisk sitsglidning fram/bak - 20 cm



Elektrisk rygjustering 90-140°



Elektrisk sitsvridning 90°, god hjälp vid förflyttning i och ur stolen.
(ej i kombination med elektrisk sitstilt)



Elektrisk sitstilt 10°, bidrar till en mer avslappnad körställning. (ej i kombination med elektrisk sitsvridning)

Sitslyft kan monteras på alla sittbredder. Max användarvikt 250 kg.

Övriga elfunktioner kan monteras på säten i sittbredd 40, 45 och 50 cm. Max användarvikt 175 kg.

Mini Crosser X - 3W eller 4W

1507-1341 Elektrisk sitslyft, 15 cm.

1507-1418 Elektrisk sitsglidning fram/bak, 15 cm.

1507-1417 Elektrisk justerbart ryggstöd.

1507-1419 Elektrisk sitsvridning, upp till 90-140°, höger eller vänster.

1506-1037 Elektrisk tilt 10°



medema.com

Mini Crosser tillbehör

Huvudstöd - Bålstöd & lårstöd - Benstöd & fotstöd



STD-nackstöd Ergo2

Ingår som standard i alla våra Ergo2 säten.
Nackstödet kan justeras upp och ner, framåt och bakåt samt vinklas.



Huvudstöd Stealth Comfort

Stl S - 2013-1107
Stl M - 2013-1106
Led extra - 2013-1409



Bålstöd Stealth, utsvängbart

1506-1043 - Bålstöd Stealth t Ergo 2 hö
1506-1044 - Bålstöd Stealth t Ergo 2 vä
2413-1066 - Polster t Stealth bålstöd
2013-1407 - Led extra



Lårstöd Stealth Ergo2

1513-1124 Lårstöd Stealth t Ergo hö
1513-1123 Lårstöd Stealth t Ergo 2 vä
2413-1065 Polster t lårstöd 10x10cm
2412-1014 Polster t lårstöd 10x20 cm
2412-1013 Polster t lårstöd 10x30 cm



Amputationsbenstöd

1507-1421



Benstöd

1506-1227 - hö/vä 3W
1508-1108 - hö/vä 4W



Kantlist vid fotplatta

1506-1255



Fotstöd förlängt 3W

1506-1826 - höger
1506-1827 - vänster



Förhöjd fotplatta ställbar, för 3W och 4W

1506-1825

Mini Crosser tillbehör

Benstöd & fotstöd - Förvaring & hållare

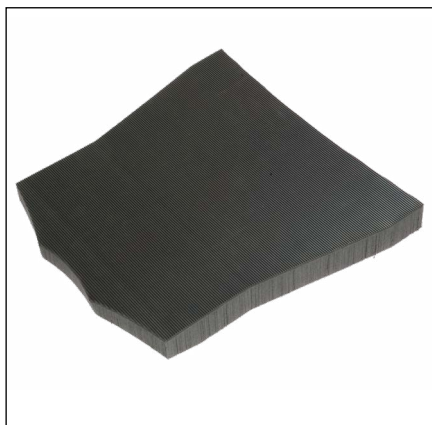

Förhöjd fotplatta 3W
1506-1125 - 5 cm liten, 3W
1506-1124 - 5 cm stor, 3W
Stor och liten kan kombineras.



Förhöjd fotplatta 4W
1506-1127 - 5 cm liten, 4W
1506-1126 - 5 cm stor, 4W
Stor och liten kan kombineras.



Väskkrok, ryggmonterad
1507-1177 - Max. last: 10 kg

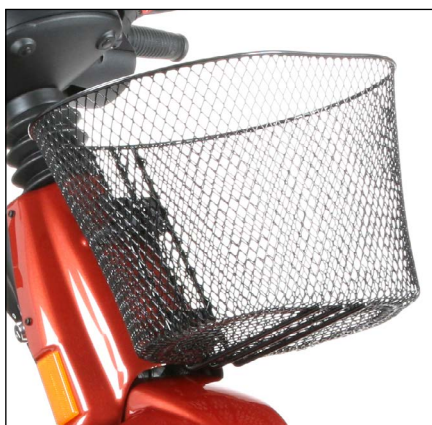

Korg fram, ingår som standard
Lätt att ta av/på. Max belastning: 8 kg

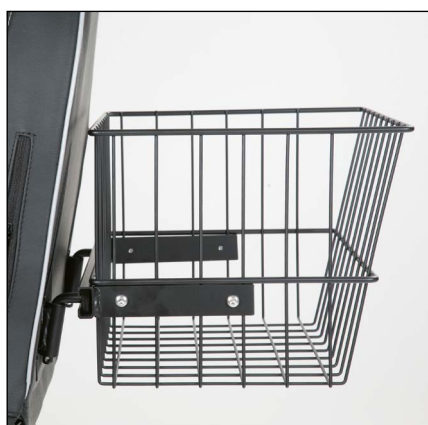

Korg bakmonterad
1506-1242 - Max belastning: 15 kg



Varubox med lås
1506-1854



Armstödväska Ergo2
1507-1430 - Ergo2
2406-1228 - Spnialis2



Drickhållare
1506-1194



X-Grip mobilhållare
2406-1225

Mini Crosser tillbehör

Förvaring & hållare



Kryckkäpphållare dubbel, sitsmonterad
1506-1818



Kryckkäpphållare dubbel
1506-1817

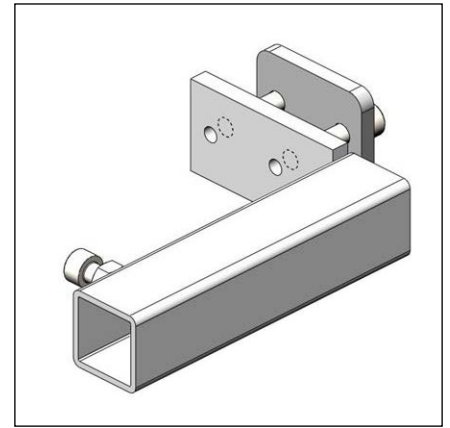

Kryckkäppbeslag
1506-1295
Används för att kunna ha rollatorhållare och kryckkäppsbeslag samtidigt.



Hållare för manuell rullstol, bakmonterad
1506-1263 - bakmonterad i c-skene
Passar kryssrams stolar.
Justerbar i höjden (manuellt).
Medar (hängkrokar) justerbara i bredd och vinkel. Kan vinklas ner när de ej används.



Rollatorhållare Minicrosser M/X
(Troja/Volaris/Carl-Oscar)
1506-1630 - Rollatorhållare med krokar som kan anpassas för att ge rollatorn bästa bärigheten. Höjdregerbar övre del (manuell). Kan passa sidofällbara rollatorer.



Rollatorhållare Minicrosser M/X
(Volaris/Rebel/Gemino)
1506-144 - Rollatorhållare för sidofällbara rollatorer.



Rollatorhållare Minicrosser M/X
1506-1281 - fungerar bra till rollatorer som fälls i djupled och som har ett horisontellt rör att hänga i klykorna på rollatorhållaren. Passar t. ex Dolomite Futura, Maxi plus



Rollatorhållare Minicrosser M/X elektrisk
1506-1604 - Rollatorhållare elektrisk är som 1506-1281, men höjdregeringen är elektrisk så den övre delen kan sänkas för att undvika lyft av rollator eller rullstol.



Syrgashållare Universal MC X
1506-2097 - Justerbar för flaskans diameter.

Hållaren fungerar även bra med fastramsstolar som har ryggbåge. Tex Panthera fastram.

Mini Crosser tillbehör

Gasalternativ - Hjul



Standard gas, höger

Kan levereras högermonterad, vänstermonterad eller på båda sidor.
1506-1039 - Gasreglage vänster sida
1506-1038 - Dubbelgas



Vridgas

Finns för både vänster och höger hand.
1506-1025 - Vridgas hö
1506-1027 - Vridgas vä
1506-1026 - Vridgas hö vid nybeställning
1506-1028 - Vridgas vä vid nybeställning



Gasgrepp Junior

Mindre gasgrepp för små händer.
1506-1331 Gasgrepp hö junior
1506-1333 Gasgrepp vä junior



Fotgas wigwag

Kan monteras på höger eller vänster sida.
1506-1040



Hjul

Standard, luftfyllt



Hjul, massivt

1503-1009



Hjul, dubbdäck

1503-1400 grovmönstrat med dubbar



Hjul, grovt mönster

1503-1016 grovmönstrat luft
1503-1396 grovmönstrat massivt
1503-1400 grovmönstrat m dubbar
1503-1402 grovmönstrat m pansering



Reservhjulshållare

1506-1279

Mini Crosser tillbehör

Säkerhet



Backspegel
1503-1225 - hö
1503-1226 - vä



Backspegelförlängare 10 cm
1506-1329 - vä/hö



Tippskydd
1502-1022

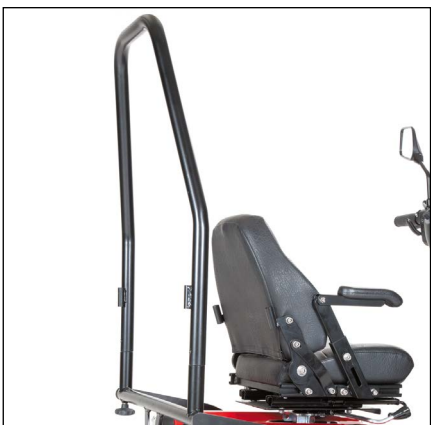

Vältbåge
1506-1852



Varningsflagga
1506-2024 - monteras på bakkorg
1506-1135 - monteras i C-skena



Fjärrstopp
1506-1267 - Stoppar scootern direkt genom ett tryck på fjärrkontrollen.



Föräldrapotentiometer
1506-1833 - via potentiometer
1506-1247 - via nyckelbrytare
Föräldrapotentiometer kan användas då tex en förälder vill kunna justera maxhastigheten permanent.



Kurvsänkning
1506-1844 - Kurvsänkning 3W
1506-2060 - Kurvsänkning 4W
Kurvsänkning kan automatiskt justera ner farten vid svängar.



Fjärrkontroll, fram/back och hastighet
1506-1041 - Fjärrkontroll Praktisk vid körning in och ut ur bil.

Mini Crosser tillbehör

Säkerhet - övriga tillbehör



Drifttidsmätare

1506-1311 - efterbeställning
1506-1319 - nybeställning av stol
(Mini Crosser X2 har det som std i displayen)



Speedometer

1506-2047 - MC X1
(Mini Crosser X2 har det som std i displayen)



USB-uttag, dubbelt

1503-1394 - Du kan ladda din telefon, surfplatta och annat när du är iväg. Monteras på styret vid nybeställning.



Handbromsgrepp c-skena

1506-1886
(Som standard sitter handbroms på styret)



Styrrör förlängt, 40 mm

1503-1315



Varningstriangel med beslag

1506-1885 - till ERGO2-säte

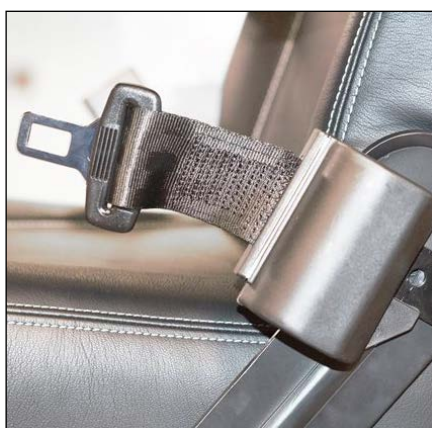

Rullbälte Ergo2

1507-1420 - Säkerhetsbälte 125cm, automatisk tillbakarullning.



Höftbälte Ergo2

1506-1834

Mini Crosser tillbehör

Övriga tillbehör



Presenning
1506-1273
Längd: 145 cm
Bredd: 110 cm
Höjd: 70 cm



Regncape
1506-1264 - Barn
1506-1266 - Vuxen



Kuskfilt
1506-1655 - barn
1506-1261 - vuxen
Längd fram: 100 cm
Längd bak: 100 cm



Ansiktskärm "vindskärm"
1506-1311
Ger bra skydd för väder och vind.

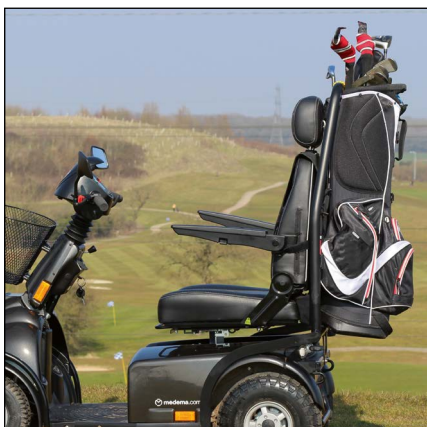

Golfbagshållare
1506-1251



Backspegel för kabin
1506-1615 - hö
1506-1616 - vä



Mini Crosser X 4W

- Ergo2 barnsäte
- Dubbla förhöjda fotplattor
- Varubox med lås
- Vältbåge
- Kryckkäpphållare
- Dubbla backspeglar

Stark, stabil, säker

Mini Crosser X modeller uppfyller följande standarder:

- Europaparlamentets och rådets förordning (EU) 2017/745 den 5. april 2017 för medicintekniska produkter.
- EN 12184:2014 Eldrivna rullstolar och skotrar samt batteriladdare till dessa.
- ISO 7176-19:2008 - Scooter (wheeled mobility devices) för användning som säte i motorfordon, det vill säga Mini Crosser kan användas som säte i bil.
- Standard DS/EN ISO 14971:2019 utgåva medicinsk utrustning.
- Tillämpning av riskhantering av medicinteknisk utrustning.
- ISO 7176-8: 2014 - Denna standard anger att sittsystemet skall klara scooters maximala användarvikt.
- DIN EN 1122 Biokompatibilitet - Test av säte och armstöd.

Användarvikt

Mini Crosser är i standard konstruerad för användare upp till 175 kg. För användare över 175 kg och upp till 250 kg erbjuder vi Mini Crosser HD. Genom specialanpassning, vilket innebär att CE-märkningen tas bort kan Mini Crosser konstrueras för att klara en max användarvikt på 300 kg.

Val av batteri

Till Mini Crosser X erbjuder vi ett urval av batterier. Olika batterier har olika egenskaper och passar därför bättre eller sämre i förhållande till körmonster. Att välja rätt storlek på batteri kan ha stor betydelse för hur du upplever driftsäkerheten när du kör. Förenklat rekommenderar vi mindre batterier om man inte kör mer än två timmar om dagen

Transaxlar / Hastighet

Likt val av batteri påverkar också val av transaxel driftsäkerheten och upplevelsen av att köra Mini Crosser. Vi erbjuder två olika transaxlar, var och en med sina för- och nackdelar:

- 10 km, vår kraftfullaste motor som lämpar sig för användning i kuperad miljö, eller vid hundpromenader med många start och stopp.
- 15 km, har mindre dragkraft och är bäst för användning i plattare miljö.

Båda dessa transaxlar har en inbyggd värmesensor för att förhindra värmeskador. Vid 140°C reduceras hastigheten till 60% och vid 150° stannar scootern helt.

Mini Crosser HD levereras endast i utförande med transaxel 10 km.

För ökad säkerhet kan samtliga våra Mini Crosser utrustas med kurvsänkning, vilket innebär att hastigheten automatiskt reduceras när du svänger.

Belysning / Reflexer

Att se och bli sedd i trafiken är av väldigt stor betydelse för att förhindra olyckor. Med Mini Crosser X har vi höjt säkerheten ytterligare, just med avsikt på detta. För oss är detta av extra stor vikt då vi stora delar av året har begränsat med solljus. Följande är standard på Mini Crosser:

- Strålkastare och blinkers i LED. Uppfyller standarden ECE R113 (Symmetriskt ljus i spotlight); Klass C 560 lumen.
- Bakljus, uppfyller standard ECE R50 (belysning motorcykel)
- Reflexband runt hela ryggen på alla säte ERGO2.

Livslängd / Kvalitet

Vi är stolta över att Mini Crosser X är en scooter utvecklad för vårt nordiska klimat. Det är mot bakgrund av detta som den är stark, stabil och säker. Det är också dessa egenskaper som ger produkten dess kvalitet och långa livslängd.

Vad är det du får, som du kanske inte alltid ser:

- Hel, stabil bottenplatta.
- Rostskydd på chassi. Alla Mini Crosser är galvaniserade och sedan pulverlackerade.
- Vaccumformade och genomfärgade kåpor, ger minskad risk för sprickor.
- Kofångare som skyddar kåpor.
- PVC-fria kablar och original MOLEX-kontakter.
- Liten rörlighet mellan olika delar, till exempel sitt- och styrstolpe, vilket ger stabilitet.
- Mini Crosser X är dessutom förberedd för att montera marknadens största urval av tillbehör, du behöver inte borra i ramen.

Vad betyder detta i realiteten: En hög kostnad initialt blir en lönsam investering över tid.

Fjädring / Komfort

Bakhjul

Mini Crosser X 3- och 4-hjulig är i standard utrustad med stötdämpning (en fjäder) för användarvikt upp till 175 kg. Dessa kan liksom våra HD-stolar utrustas med två fjädringar om scootern upplevs för mjuk att köra.

Mini Crosser X HD är i standard utrustad med stötdämpning (två fjädringar) som klarar en användarvikt upp till 250 kg.

Det är möjligt att justera fjädringen på samtliga modeller.

Framhjul

Alla Mini Crosser X 4W är utrustade med oberoende framfjädring. Fördelen med oberoende fjädring är att det ena hjulets rörelse inte påverkar det andra, vilket ger en väldigt god körkomfort.

Styrningen på Mini Crosser X 4W är byggd enligt den så kallade Ackermann-principen, det inre hjulet svänger mer än det yttre i ett varv. Detta har flera fördelar, som till exempel stabilitet vid körning rakt fram och minskat däckslitage.

Den 3-hjuliga modellen använder en oljedämpad gaffel framtill.

Progressiv fjädring av stötdämpare och fjädringssystem ger en bekväm körning.

Kontakt

För ytterligare information om Mini Crosser, besök: www.minicrosser.se

Om du har frågor kan du maila info@minicrosser.se

Försäljnings- och leveransvillkor hittas på vår hemsida.

Minicrosser AB
Medemagruppen
Bultgatan 16
S-442 40 Kungälv
Tel: 0303-24 52 00

Sociala medier

Besök gärna våra plattformar:

[Facebook](#)

[Youtube](#)

När vi dig med information?

Anmäl dig till vårt nyhetsbrev så att du inte missar information, utbildningar eller produktförändringar.

[Nyhetsbrev](#)

OBS!

Tryckfel kan uppstå. Tekniska specifikationer kan komma att ändras.



Ver: 2024-02-09



medemagruppen